



**UNIVERSIDAD ESTATAL PENÍNSULA DE SANTA ELENA
FACULTAD DE CIENCIAS DE LA EDUCACIÓN E IDIOMAS
ESCUELA DE CIENCIAS DE LA EDUCACIÓN
CARRERA DE EDUCACIÓN PARVULARIA
MODALIDAD SEMIPRESENCIAL**

TEMA

LA EDUCACIÓN CÍVICA Y LA FORMACIÓN DE VALORES DE LOS ESTUDIANTES DE NIVEL 1 DE LA ESCUELA DE EDUCACIÓN BÁSICA N° 2 “GRAL. CESAR ROHÓN SANDOVAL”, PARROQUIA ANCONCITO, CANTÓN SALINAS, PROVINCIA DE SANTA ELENA, PERIODO LECTIVO 2014 – 2015.

TRABAJO DE TITULACIÓN PREVIO A LA OBTENCIÓN DEL TÍTULO DE LICENCIADA EN EDUCACIÓN PARVULARIA

AUTORA:

Katy Lorena Reyes Yagual

TUTORA:

Lcda. Mónica Tomalá Chavarría MSc.

LA LIBERTAD – ECUADOR

FEBRERO DEL 2015



**UNIVERSIDAD ESTATAL PENÍNSULA DE SANTA ELENA
FACULTAD DE CIENCIAS DE LA EDUCACIÓN E IDIOMAS
ESCUELA DE CIENCIAS DE LA EDUCACIÓN
CARRERA DE EDUCACIÓN PARVULARIA**

TEMA:

LA EDUCACIÓN CÍVICA Y LA FORMACIÓN DE VALORES DE LOS ESTUDIANTES DE NIVEL 1 DE LA ESCUELA DE EDUCACIÓN BÁSICA N° 2 “GRAL. CESAR ROHÓN SANDOVAL”, PARROQUIA ANCONCITO, CANTÓN SALINAS, PROVINCIA DE SANTA ELENA, PERIODO LECTIVO 2014 – 2015.

TRABAJO DE TITULACIÓN PREVIO A LA OBTENCIÓN DEL TÍTULO DE LICENCIADA EN EDUCACIÓN PARVULARIA

AUTORA:

Katy Lorena Reyes Yagual

TUTORA:

Lcda. Mónica Tomalá Chavarría MSc.

UPSE
LA LIBERTAD – ECUADOR

FEBRERO – 2015

La Libertad, marzo del 2015

APROBACIÓN DEL TRABAJO DE TITULACIÓN

En calidad de Tutora del trabajo de Investigación LA EDUCACIÓN CÍVICA Y LA FORMACIÓN DE VALORES DE LOS ESTUDIANTES DE NIVEL 1 DE LA ESCUELA DE EDUCACIÓN BÁSICA N° 2 “GRAL. CESAR ROHÓN SANDOVAL”, PARROQUIA ANCONCITO, CANTÓN SALINAS, PROVINCIA DE SANTA ELENA, PERIODO LECTIVO 2014 – 2015, realizado por Katy Lorena Reyes Yagual , egresada de la Universidad Estatal Península de Santa Elena, Facultad de Ciencias de la Educación e Idiomas, Escuela de Ciencias de la Educación, Carrera de Educación Parvularia, previo a la obtención del Título de Licenciada en Educación Parvularia, me permito declarar que ha sido orientado durante su ejecución, ajustándose a las normas establecidas por la Universidad Estatal Península de Santa Elena; por lo que apruebo en todas sus partes, por tanto reúne los requisitos y méritos indispensables para ser sometido a la evaluación del Tribunal.

Atentamente,

Lcda. Mónica Tomalá Chavarría MSc.

TUTORA

La Libertad, marzo del 2015

AUTORÍA

Declaro que el tema seleccionado para la presentación del Proyecto de Investigación no ha sido desarrollado en la Carrera de Educación Parvularia de la Facultad de Ciencias de la Educación e Idiomas de la Universidad Estatal Península de Santa Elena.

El tema de investigación seleccionado: **LA EDUCACIÓN CÍVICA Y LA FORMACIÓN DE VALORES DE LOS ESTUDIANTES DE NIVEL 1 DE LA ESCUELA DE EDUCACIÓN BÁSICA N° 2 “GRAL. CESAR ROHÓN SANDOVAL”, PARROQUIA ANCONCITO, CANTÓN SALINAS, PROVINCIA DE SANTA ELENA, PERIODO LECTIVO 2014 – 2015.**, se ha desarrollado en base a la necesidad de fomentar el empleo de recursos pedagógicos innovadores en el proceso de enseñanza aprendizaje de la institución educativa, con la finalidad de fortalecer el modelo educativo actual.

Atentamente,

Katy Lorena Reyes Yagual

C.I. 0918331620

TRIBUNAL DE GRADO

Dra. Nelly Panchana Rodríguez MSc.
DECANA DE LA FACULTAD DE
CIENCIAS DE LA EDUCACIÓN E
IDIOMAS

Ed. Parv. Ana María Uribe V. MSc.
DIRECTORA DE LA CARRERA DE
EDUCACIÓN PARVULARIA

Lcda. Mónica Tomalá Chavarría MSc.
DOCENTE TUTORA

Lcdo. Luis Tomalá González. MSc.
DOCENTE DEL ÁREA

Abg. Joe Espinoza Ayala
SECRETARIO GENERAL

DEDICATORIA

El presente trabajo de titulación dedico a las personas que con su apoyo incondicional me mantuvieron firme en mi sueño.

A mis padres y esposo.

El mayor anhelo de los padres es del que su hija se convierta en una excelente profesional, ya que ven realizado el esfuerzo de toda una vida, también para el ser que comparte mi vida como esposo, por esto y lo que viene después, es para ellos este presente trabajo de investigación.

Katy Lorena

AGRADECIMIENTO

A Dios por bendecirme, cuidarme y guiarme en los múltiples obstáculos que se presentaron para llegar a mi objetivo profesional.

A la Universidad Estatal Península de Santa Elena (UPSE), por darme la oportunidad de seguir preparándome para desempeñar mejor la docencia.

A la Lcda. Mónica Tomalá Chavarría MSc. , por la dedicación y paciencia en el desarrollo del presente trabajo.

Katy Lorena

ÍNDICE GENERAL

CONTENIDO	Págs.
PORTADA	i
CONTRAPORTADA	ii
APROBACIÓN DE LA TUTORA	iii
AUTORÍA	iv
TRIBUNAL DE GRADO	v
DEDICATORIA	vi
AGRADECIMIENTO	vii
ÍNDICE GENERAL	viii
ÍNDICE DE CUADROS	xii
ÍNDICE DE TABLAS	xiii
ÍNDICE DE GRÁFICOS	xiv
RESUMEN EJECUTIVO	xv
INTRODUCCIÓN	1
 CAPÍTULO I: EL PROBLEMA	
1.1 Tema	3
1.2 Planteamiento del problema	3
1.2.1 Contextualización	6
1.2.2 Análisis crítico	7
1.2.3 Prognosis	8
1.2.4 Formulación del problema	8
1.2.5 Preguntas directrices	9
1.2.6 Delimitación del Objeto de investigación	10
1.3 Justificación	11
1.4 Objetivos	13
1.4.1 Objetivo General	13
1.4.2 Objetivos Específicos	14

CAPÍTULO II: MARCO TEÓRICO

2.1	Investigaciones previas	15
2.2	Fundamentaciones de la investigación	15
2.2.1	Fundamentación Filosófica	15
2.2.2	Fundamentación Pedagógica	16
2.2.3	Fundamentación Sociológica	18
2.2.4	Fundamentación Psicológica	19
2.2.5.	Fundamentación Axiológica	22
2.2.6.	Fundamentación Legal	24
2.3.	Categorías fundamentales	25
2.3.1	La educación Cívica	25
2.3.1.1	Importancia de la Educación Cívica	26
2.3.1.2	Características de la Educación Cívica	29
2.3.1.3	Los valores cívicos en la educación	33
2.3.1.4	Los docentes en la enseñanza de valores cívicos	35
2.3.1.5	Cómo desarrollar los valores cívicos en los niños/as	38
2.3.1.6	Los valores cívicos para el desarrollo de la personalidad de los niños/as	40
2.3.1.7	Los valores cívicos y la familia	41
2.3.1.8	La escuela y la sociedad	42
2.3.1.9	La enseñanza en el aula de clases	44
2.3.1.10	Los docentes y el aprendizaje de los estudiantes	47
2.3.1.11	La calidad de la educación	51
2.4	Hipótesis	53
2.5	Variables	53
2.5.1	Variable Independiente	53
2.5.2	Variable Dependiente	53
2.6	Glosario de términos relevantes	54

CAPÍTULO III: METODOLOGÍA

3.1	Enfoque investigativo	57
3.2	Modalidad básica de la investigación	57
3.3	Nivel o tipo de investigación	59
3.3.1	Investigación descriptiva	59
3.4	Población y muestra	60
3.4.1	Población	60
3.4.2	Muestra	61
3.5	Operacionalización de las variables	62
3.5.1	Variable Independiente	62
3.5.2	Variable Dependiente	63
3.6	Técnicas e instrumentos	64
3.6.1	Observación	64
3.6.2	Encuesta	64
3.7	Plan de recolección de la información	65
3.8	Plan de procesamiento de la información	66
3.9	Análisis e interpretación de resultados	67
3.9.1	Análisis de la encuesta aplicada a docentes	67
3.9.2	Análisis de la encuesta aplicada a los representantes legales	75
3.9.3.	Ficha de observación a los estudiantes	83
3.10	Conclusiones y recomendaciones	84
3.10.1	Conclusiones	84
3.10.2	Recomendaciones	85

CAPÍTULO IV: LA PROPUESTA

4.1	Datos informativos	86
4.2	Antecedentes de la propuesta	87
4.3	Justificación	89
4.4	Objetivos	90

4.4.1	General	90
4.4.2	Específicos	90
4.5	Fundamentación	90
4.6	Metodología plan de acción	92
4.7.	Manual de educación Cívica	93

CAPÍTULO V: MARCO ADMINISTRATIVO

5.1	Recursos	122
5.2	Recursos humanos	122
5.3	Recursos económicos	123
5.4	Materiales de referencia	124
	Cronograma	124
	Bibliografía	125
	Anexos	127

ÍNDICE DE CUADROS

CUADRO	CONTENIDO	Pág.
Cuadro N° 1	Población	61
Cuadro N° 2	Muestra	61
Cuadro N° 3	Variable Independiente	62
Cuadro N° 4	Variable Dependiente	63
Cuadro N° 5	Plan de recolección de información	65
Cuadro N° 6	Datos informativos	86
Cuadro N° 7	Metodología (Plan de acción)	92

ÍNDICE DE TABLAS

TABLAS	CONTENIDO	Pág.
Tabla N° 1	Conocimiento sobre el significado de los valores cívicos	67
Tabla N° 2	Importancia de la formación de valores	68
Tabla N° 3	Fomenta valores en su práctica docente	69
Tabla N° 4	Dedica tiempo para fomentar la Educación Cívica	70
Tabla N° 5	Utiliza recursos didácticos	71
Tabla N° 6	Educación cívica parte del currículo	72
Tabla N° 7	Necesario convertir la cívica en una clase más del pensum de estudio	73
Tabla N° 8	Necesario el diseño y creación de un Manual cívico	74
Tabla N° 9	Conoce los valores cívicos	75
Tabla N° 10	Los valores cívicos influyen en el comportamiento	76
Tabla N° 11	Inculca valores cívicos	77
Tabla N° 12	Utiliza recursos didácticos	78
Tabla N° 13	Los docentes dedican tiempo al fomento de valores	79
Tabla N° 14	Los docentes deben tener conocimientos para impartir Educación cívica	80
Tabla N° 15	Qué es necesario para mejorar la Educación de cívica	81
Tabla N° 16	Diseño y aplicación de un manual cívico	82
Tabla N° 17	Ficha de Observación a estudiantes	83

ÍNDICE DE GRÁFICOS

GRÁFICO	CONTENIDO	Pág.
Gráfico N° 1	Conocimiento sobre el significado de los valores cívicos	67
Gráfico N° 2	Importancia de la formación de valores	68
Gráfico N° 3	Fomenta valores en su práctica docente	69
Gráfico N° 4	Dedica tiempo para fomentar la Educación Cívica?	70
Gráfico N° 5	Utiliza recursos didácticos	71
Gráfico N° 6	Educación cívica parte del currículo	72
Gráfico N° 7	Necesario convertir la cívica en una clase más del pensum de estudio	73
Gráfico N° 8	Necesario el diseño y creación de un Manual cívico	74
Gráfico N° 9	Conoce los valores cívicos	75
Gráfico N° 10	Los valores cívicos influyen en el comportamiento	76
Gráfico N° 11	Inculca valores cívicos	77
Gráfico N° 12	Utiliza recursos didácticos	78
Gráfico N° 13	Los docentes dedican tiempo al fomento de valores	79
Gráfico N° 14	Los docentes deben tener conocimientos para impartir Educación cívica	80
Gráfico N° 15	Qué es necesario para mejorar la Educación de cívica	81
Gráfico N° 16	Diseño y aplicación de un manual cívico	82



**UNIVERSIDAD ESTATAL PENÍNSULA DE SANTA ELENA
FACULTAD DE CIENCIAS DE LA EDUCACIÓN E IDIOMAS
ESCUELA CIENCIAS DE LA EDUCACIÓN
CARRERA DE EDUCACIÓN PARVULARIA
MODALIDAD SEMIPRESENCIAL**

TEMA: LA EDUCACIÓN CÍVICA Y LA FORMACIÓN DE VALORES DE LOS ESTUDIANTES DE NIVEL 1 DE LA ESCUELA DE EDUCACIÓN BÁSICA N° 2 “GRAL. CESAR ROHÓN SANDOVAL”, PARROQUIA ANCONCITO, CANTÓN SALINAS, PROVINCIA DE SANTA ELENA, PERIODO LECTIVO 2014 – 2015.

AUTORA: Katy Lorena Reyes Yagual

TUTORA: Lcda. Mónica Tomalá Chavarría MSc.

RESUMEN EJECUTIVO

La formación en valores es un elemento importante en la educación de las nuevas generaciones de estudiantes. El presente trabajo investigativo tuvo como propósito el diseño de un manual cívico para promover la educación en valores dirigido a los estudiantes de la Escuela de Educación Básica “Gral. Cesar Rohón Sandoval” de la parroquia Anconcito del cantón Salinas, durante el periodo lectivo 2014-2015 el cual se ha realizado con la finalidad de incentivar a los maestros a fomentar la práctica de valores ya que estos influyen directamente en nuestra sociedad y de manera especial en los niños. Durante el proceso del Capítulo III se utilizó tres instrumentos que fueron: la encuesta en la que se notó claramente las razones por la cual los maestros no fomentan la práctica de valores en sus niños, la encuesta realizada también a los padres de familia donde se demuestra la opinión de ellos sobre el tema, evidenciando de esta manera la necesidad urgente de fomentar valores humanos. Todo esto incitó a diseñar un manual el que contiene estrategias y actividades; que ayudarán de mejor manera a los maestros a promover la educación en valores. La educación debe ser prioritaria en valores y revelar los ideales, es decir preparar a los niños para la vida, con el único propósito de que les permita enfrentar las diversas situaciones.

DESCRIPTORES: Enseñanza – Aprendizaje – Estrategias – Cívica – Valores.

INTRODUCCIÓN

El presente trabajo investigativo se encuentra dirigido a promover Cívica y Valores Cívicos en los estudiantes, teniendo como finalidad convertirlo en un referente para las nuevas generaciones del conocimiento, el que por el avance que tiene la tecnología necesita cada vez estudios que fortalezcan la parte humanística de la educación.

La formación en valores es un elemento importante en la educación de las nuevas generaciones de estudiantes. Las instituciones educativas y de formación en general, no tan solo se deben preocupar en la parte académica y educativa, sino que también en el desarrollo armónico e integral de los seres humanos desde diferentes aspectos como educarlos y enseñarles la práctica de valores morales y éticos, lo que se convierte en un factor determinante para la formación de la personalidad.

Los esfuerzos que hacen las instituciones educativas han colaborado al trabajo colectivo, pero aún se puede dar mucho más para lograr una educación plena, integral y democrática para todos, en la cual la formación de valores se piense de manera diferente.

Este trabajo investigativo pretende que se convierta en una práctica destinada para promover la enseñanza en valores, el cual permitirá elevar el autoestima en los estudiantes de nivel 1, tomando en cuenta los diferentes lineamientos de la escuela

para promover la educación en valores. El presente trabajo investigativo se encuentra constituido de la siguiente manera:

Capítulo I: Se puede encontrar el planteamiento del problema, formulación del problema, justificación, objetivos y la importancia de la investigación.

Capítulo II: Corresponde al marco teórico de la investigación en el cual aparecen las fundamentaciones teóricas, legales, filosóficas pedagógicas, sociológicas, psicológica y axiológica, como la hipótesis y las variables de la investigación, que dan soporte al presente trabajo investigativo.

Capítulo III: Ésta encierra el enfoque investigativo, la modalidad y el nivel de investigación, como también la población y la muestra, además de la operacionalización de las variables, técnicas e instrumentos de la investigación, instrumentos de recolección de la información y tratamiento de la información, como también el análisis e interpretación de los resultados con sus respectivas conclusiones y recomendaciones.

Capítulo IV: Enmarca lo que es la propuesta con su respectiva justificación, objetivos, plan de acción y cronograma de acción del manual cívico para fomentar los valores.

Capítulo V: Se presenta el maro administrativo, donde se evidencian los recursos que se utilizaron para la implementación del presente trabajo de investigación.

CAPÍTULO I

EL PROBLEMA

1.1. TEMA

LA EDUCACIÓN CÍVICA Y LA FORMACIÓN DE VALORES DE LOS ESTUDIANTES DE NIVEL 1 DE LA ESCUELA DE EDUCACIÓN BÁSICA N° 2 “GRAL. CESAR ROHÓN SANDOVAL, PARROQUIA ANCONCITO, CANTÓN SALINAS, PROVINCIA DE SANTA ELENA, PERIODO LECTIVO 2014 – 2015.

1.2. PLANTEAMIENTO DEL PROBLEMA

La sociedad actual se encuentra en un proceso de acelerada transformación, donde la exigencia es que los ciudadanos desarrollen competencias para mejorar de manera constante su calidad de vida y la de su comunidad y el medio idóneo para lograr ese objetivo es la educación.

Este proyecto de intervención pedagógica pretende promover la formación de ciudadanos que sean capaces de interactuar en sociedad y de sumar esfuerzos para alcanzar objetivos comunes, por lo tanto la escuela está comprometida a ofrecer una formación humana integral a los estudiantes, en la que aprendan a ser, a convivir, a aprender, a hacer, a tener, a producir y a consumir.

Enseñar valores alienta un cambio inequívoco, favorable para todos; la manera más segura de mejorar es inculcando la educación cívica en las aulas, que son tan reales como indispensables; basta observar para comprender lo necesario de nuestro compromiso, que alcanza sin dudas a todos y cada uno de los maestros que desempeñamos la labor docente de manera responsable en cada una de las Instituciones educativas y por ende mejorará la calidad de la educación que se imparte en cada una de ellas. Educar en la formación de valores, quizás no garantiza la aprehensión de los mismos, puesto que hay una innata tendencia en cada ser humano, que no se puede explicar, que hace que para cada uno se demore su tiempo, la profunda comprensión, aceptación y vivencia, depende de la educación que se imparta en el hogar desde que el niño nace.

En la provincia de Santa Elena se observa que son muy pocos los establecimientos educativos que en su programación del día lunes, se mencione temas relacionados con los valores cívicos. Sin embargo, jamás deja de ser imprescindible señalar el camino y permitir que se desarrolle la convicción que deviene únicamente de la propia experiencia y que los docentes están llamados a solventar de una u otra manera.

Las principales señales de la necesidad de educar en valores son, principalmente, las que tienen que ver con la apatía de algunos de los docentes, la cual se transmite a los niños y, por consiguiente, la pérdida de respeto por sí mismos, la vida misma no pareciera tener valor a través de lo que percibe sino más se afianza en tener situaciones proclives.

Por lo que son estos los aspectos que más preocupan a la hora de interactuar con los niños/as. Educar no es informar, ni cumplir a tiempo una cantidad de contenidos solamente, hay mucho más que requiere atención y nos hace desviar, permanentemente, la mirada de los temas del programa. No tener miedo de enfrentar el desafío de proponerlos y enseñarlos, es darle forma definitiva a una educación integral y mejorar, indudablemente, el presente y el futuro de nuestros estudiantes, así como de la sociedad, en general.

La escuela está dentro de la comunidad, lo que se encuentra entre su entorno puede afectar de manera positiva o negativa la calidad de las clases y la convivencia entre docentes y estudiantes, los niños captan lo que hay a su alrededor, podría decirse que siempre están aprendiendo y están formando su personalidad al interactuar con las demás personas; el docente no se aísla con sus estudiantes en el salón de clases, sino que está en constante relación con el medio que le rodea.

Los niños de manera general, carecen de valores cívicos, más bien se desarrollan en un ambiente hostil, debido a situaciones económicas precarias, desintegración familiar, violencia en las calles, en los medios de comunicación y en ocasiones hasta en las aulas de la escuela donde se educa. En el grupo del Nivel 1 de la Escuela de Educación Básica Gral. César Rohón Sandoval, se viene observando mediante el comportamiento de los estudiantes el poco conocimiento de algunos valores, siendo éstos importantes en la formación de la personalidad de todo individuo.

Esta deficiencia en la práctica de valores cívicos se manifiesta debido a que los niños y niñas presentan conductas inapropiadas a veces para la edad que posee. Por lo que se debe cambiar esta conducta, para lo cual es indispensable buscar las estrategias que permitan solucionar el problema que nace desde casa y que se afianza en el aula de clases si no se toman los correctivos debidos.

1.2.1. Contextualización

Desde el comienzo de la humanidad se ha buscado mejorar la condición de vida de las personas, el pertenecer a una sociedad de cambios con nuevas demandas y satisfacción de necesidades, hace resaltar la importancia que tiene la educación para lograr el progreso del país y obtener un desarrollo favorable en el individuo tanto en el aspecto individual, colectivo y profesional.

Es por ello, que hoy en día existe una gran preocupación e interés en educar con bases firmes a los jóvenes para que éstos en un futuro lleguen a ser ciudadanos activos, adquiriendo una responsabilidad cívica compartida que enriquezca la democracia que viven, con el paso del tiempo puedan ser parte de los gobiernos locales, seccionales y nacionales, para contribuir al engrandecimiento de la población y sus alrededores. La sociedad actual, tan cambiante en la que se desarrollan los individuos hace necesario que se renueven las prácticas de enseñanza – aprendizaje a través de nuevas reformas e implementación de programas con el fin de restablecer una nación más consciente y crítica que muestre compromisos personales y sociales.

1.2.2. Análisis crítico

Hoy, el propósito de la educación ciudadana no puede reducirse a la transmisión de conocimientos y a la configuración de una cierta identidad nacional, pues, se enfrenta el desafío de construir ciudadanos activos, responsables, capaces de defender sus derechos y de involucrarse en el mejoramiento del bienestar común de los seres que vivimos en sociedad y que fortalecemos la identidad de nuestra región.

Al resurgir estas ideas, hay que valorar la asignatura de Educación Cívica por la esencia que ésta contiene, ya que permite a los individuos no sólo conocer sino poner en práctica los valores, derechos y obligaciones, comprometiéndose a participar en actos de democracia y actitudes cívicas; los ciudadanos democráticos que deseamos ver el día de mañana serán el producto que se prepara en la escuela de hoy.

La formación de valores, actitudes cívicas y éticas, son y seguirán siendo, uno de los principales retos que hay que lograr y superar en las instituciones educativas, debido a los cambios que la sociedad actual sufre y demanda día a día, violencia, racismo, abstención política, globalización, introducción de innovación científica y tecnológica por mencionar algunos, por estas situaciones la enseñanza y aplicación de los nuevos planes de estudios, corresponderá a las autoridades y docentes de cada conglomerado educativo, junto al trabajo que debe de existir con los padres de familia.

1.2.3. Prognosis

Sin embargo, aún falta mucho por hacer, los docentes tienen un compromiso con la sociedad, con cada individuo, y para ello, es importante buscar una renovación en la forma de trabajar desde las aulas de clases, ideando, creando, aplicando estrategias, actividades que permitan al estudiante acceder al conocimiento de una manera más práctica y vivencial, para lograr en ellos un aprendizaje significativo y por ende sentar las bases de una sociedad participativa en derechos y obligaciones, donde practiquen valores sociales, culturales y muestren actitudes de compromiso hacia su persona, su entorno social y cívico, por convicción propia.

No hacerlo sería quedarnos rezagados ante los avances que sufre cada día la sociedad y que demanda de sus individuos el compromiso serio de fortalecerla y en donde desarrollamos las actividades, la interrelación con los demás y del bienestar común, lo cual contribuye al engrandecimiento de la sociedad y de la nación.

1.2.4. Formulación del problema

¿De qué manera la Educación Cívica incidirá en el fortalecimiento de la formación de valores de los estudiantes del Nivel 1 de la Escuela de Educación Básica N° 2 Gral. César Rohón Sandoval, parroquia Anconcito, cantón Salinas, provincia de Santa Elena, período lectivo 2014 – 2015?

1.2.5. Preguntas directrices

- ¿Cómo mejorar el desarrollo de la Educación Cívica dentro del aula de clases?
- ¿Cómo debe ser el desarrollo de la clase en Educación Cívica?
- ¿Por qué existe la formación de valores?
- ¿Cuáles son las causas para que no exista una buena formación en valores en los estudiantes?
- ¿Cómo desarrollar la aplicación de la educación cívica?
- ¿Cómo se puede desarrollar en los estudiantes la formación de valores?
- ¿Cuál es la labor del docente en el desarrollo de la formación de valores en los estudiantes?
- ¿Las leyes ecuatorianas protegen al niño para que, tanto representantes legales y docentes puedan darles una educación de calidad con calidez?
- ¿Los representantes legales ayudan a los docentes en la consecución de la formación en valores de los estudiantes y así formar la personalidad de cada uno de ellos?

- ¿Qué conocimiento tienen los docentes sobre la aplicación de la Educación Cívica para la formación de valores en los estudiantes y así fortalecer el desarrollo del proceso de enseñanza aprendizaje?

1.2.6. Delimitación del objeto de investigación

- **Campo:** Educación Básica
- **Área:** Desarrollo afectivo – Social – Valores – Cívica
- **Aspecto:** Didáctica Parvularia.
- **Delimitación Temporal:** La investigación se realizó durante el año lectivo 2014 – 2015.
- **Delimitación Poblacional:** Se trabajó con los niños y niñas del Nivel 1 de la Escuela de Educación Básica N° 2 “Gral. César Rohón Sandoval”, parroquia Anconcito, cantón Salinas, provincia de Santa Elena.
- **Delimitación Espacial:** Escuela de Educación Básica N° 2 “Gral. César Rohón Sandoval” de la parroquia Anconcito.
- **Delimitación Contextual:** Este estudio se desarrolló con los niños y niñas del Nivel 1 de la Escuela de Educación Básica N° 2 “Gral. César Rohón Sandoval”, parroquia Anconcito, cantón Salinas, provincia de Santa Elena.

1.3. JUSTIFICACIÓN

La promoción de los valores constituye un elemento fundamental de la calidad de la educación, en este sentido, si todo proceso educativo está relacionado con los valores, entonces no es posible hablar de educación sin suponer la presencia de una axiología educativa voluntaria o involuntaria.

La calidad de una educación integral radica en gran medida en que se preocupe por la promoción de los valores. Esta educación permitirá que los niños y niñas adquieran una fuerza interior que los definirá y los caracterizará, y que, a su vez, habrá de conducirlos a un alto grado de compromiso con el desarrollo y el perfeccionamiento de sus habilidades, así como a hacer, sentir, pensar y ser con el objeto de comprenderse mejor a sí mismos, a las otras personas y a la vida.

La importancia de enseñar en valores presupone un contexto participativo que tome en cuenta el nivel de desarrollo en que se encuentren los estudiantes, que vaya de lo simple a lo complejo y que permita vivir las experiencias educativas en un ambiente de libertad y respeto.

La utilidad de los valores radica en determinar reglas o normas de conducta que indiquen cómo deben comportarse las personas en distintas situaciones, y la conducta cívica depende de los valores en los cuales se eduque, pues moral y valores están estrechamente relacionados; cabe agregar que el proceso de incorporación de valores, continúa en la vida adulta. Se considera, entonces, que

un valor ha sido aprendido cuando un sujeto lo incorpora a su personalidad, es decir, cuando lo hace suyo. Para que este proceso ocurra, entran en juego los aspectos emocional, intelectual y vivencial.

La presencia de los valores se da en toda organización y su transmisión forma parte inherente de la actividad cotidiana en las instituciones educativas. Enseñar para la vida es la preocupación central de la educación en valores. Las instituciones educativas, además de transmitir conocimientos, deben formar en sus estudiantes la responsabilidad ética, esto es, “el deber ser” que existe más allá del conocimiento.

Toda educación en valores cívicos beneficia a los niños y niñas a quienes se les enseña desde pequeños estos principios para que en el futuro tengan entre sus propósitos la formación de los adultos del mañana. Mirar al futuro siempre ha resultado una tarea difícil para los educadores, ya que exige ejercicios prospectivos que deben ser aplicados en el desarrollo de sus actividades diarias en el aula de clases y de esta manera, preparar al profesional del mañana.

Dentro del marco de convivencia, se tiene el compromiso educativo de propiciar el desarrollo armónico e integral de los estudiantes de Educación Básica, es por, eso que se impulsa la Formación Cívica; para contribuir a la formación de ciudadanos conscientes de su dignidad y derechos, autónomos, responsables y comprometidos con su país, que sean capaces de establecer formas constructivas de convivencia con los demás y de interacción con el ambiente.

Es factible de ser aplicado porque se cuenta con el respaldo de directivos, docentes, representantes legales de la Institución quienes ven en este estudio, nuevas y buenas estrategias que desarrollen de una manera directa e indirecta la aplicación de valores cívicos en los niños y niñas del nivel 1 de la Escuela, siendo esto una fuente de creatividad y capacidad para ser personas autónomas de pensar, actuar y sentir.

Desde este punto de vista, es conveniente estudiar, clasificar y fundamentar estrategias eficaces y pertinentes que desarrollen y permitan la aplicación de valores cívicos en la Escuela de Educación Básica N° 2 “Gral. César Rohón Sandoval”; contribuyendo así al desarrollo de las clases dictadas por los docentes, convirtiéndose en una actividad dinámica y eficiente en el desarrollo del proceso de enseñanza aprendizaje.

1.4. OBJETIVOS

1.4.1. General

- Promover la importancia de la Educación Cívica y la formación de valores mediante un manual para los estudiantes del Nivel 1 de la Escuela de Educación Básica N° 2 “Gral. César Rohón Sandoval” de la parroquia Anconcito, cantón Salinas, periodo lectivo 2014 – 2015.

1.4.2. Específicos

- Diagnosticar dentro del proceso educativo la educación cívica en los estudiantes del nivel 1, para el fomento de los valores, a través de actitudes que permitan al educando actuar efectiva y responsablemente en el desarrollo de la clase.
- Detectar la escasa práctica de los valores cívicos de los niños y niñas, mediante un diagnóstico para la respectiva motivación en el proceso de enseñanza y aprendizaje.
- Determinar las estrategias teóricas metodológicas de la investigación.
- Establecer qué acciones aplican los docentes como instrumentos de apoyo para aplicar el manual e impulsar el desarrollo de los valores cívicos en los estudiantes del nivel 1.
- Diseñar y aplicar un manual cívico para fomentar los valores en los estudiantes del nivel 1 de la Escuela de Educación Básica N° 2 “Gral. César Rohón Sandoval, de la parroquia Anconcito, cantón Salinas, periodo lectivo 2014 – 2015.

CAPÍTULO II

MARCO TEÓRICO

2.1. INVESTIGACIONES PREVIAS

Al realizar un análisis en la biblioteca virtual de la Universidad Estatal Península de Santa Elena si existían estudios sobre la temática q se investiga se encontró trabajo investigativos realizado en el 2012 por los egresados Tómalá Ascencio Eddie y Moran Franco Gilda. Trabajo q fueron desarrollados en la comuna Monteverde y el cantón la Libertad, las mismas q sirvieron de apoyo para esta investigación.

Dentro de la Escuela de Educación Básica N° 2 “Gral. Cesar Rohón Sandoval”, anteriormente, no se han realizado estudios investigativos sobre la educación cívica y la formación de valores en los estudiantes de Nivel 1. Por lo, anteriormente, expuesto se cuenta con información histórica de importancia para la realización de la presente investigación que consiste en la aplicación de un manual de Educación Cívica para fomentar los valores en los estudiantes del nivel 1 de la Escuela de Educación Básica N° 2 “Gral. César Rohón Sandoval, de la parroquia Anconcito, cantón Salinas, período lectivo 2014 – 2015.

2.2. FUNDAMENTACIONES DE LA INVESTIGACIÓN

2.2.1 Fundamentación Filosófica

(Lorite Mena, 2012) “La fundamentación filosófica de los valores morales y cívicos debe ser ética y política y nunca partidista ni sectaria. Tiene que

sustentarse en la reflexión sobre la libertad, la moralidad humana y responsabilidad con la finalidad de poder transmitir a los estudiantes una visión de aquellos valores cívicos y morales los cuales permitan una convivencia de tranquila y con total libertad”.

Pero no parece lógico ni posible que la educación ético-cívica se apoye en cosmovisiones sustantivas y cerradas del hombre como también de la moralidad que se consideren poseedoras de la verdad que se encuentra definida sobre el bien y el mal. Se trata de argumentar, el civismo, la vida, social, sobre los diferentes valores universalizables (igualdad, libertad, justicia) que motiven el respeto y la tolerancia hacia lo seres humanos, sea cual sea su ideología, religión y moral de cada uno de ellos y que le permitan vivir en sociedad, junto a otras personas, dando vida a la tolerancia como valor fundamental.

2.2.2 Fundamentación Pedagógica

La formación cívica y de valores, como asignatura que se imparte en el sistema educativo ecuatoriano, específicamente en el nivel primario se encuentra conformada por distintas disciplinas como la filosofía –específicamente la ética–, el derecho, la antropología cultural, la ciencia política, la sociología, la psicología social, la demografía, la pedagogía, entre otras, afincadas en el pensum académico.

"La educación moral y cívica es el fundamento primero de la formación que

proporcionan los centros educativos, constituye el eje de referencia en torno al cual giran el resto de los temas transversales y está implícita en todas las áreas y materias del currículo. Por ello, el centro educativo como institución se responsabilizará de la formación moral y cívica de todos sus estudiantes, que quedará reflejada en sus normas de funcionamiento, en la programación de las enseñanzas y en las actuaciones de todos los miembros de la comunidad escolar" (Dante, 2010).

Se puede pensar que la formación integral está direccionada justamente, al logro de una persona con un profundo sentido de lo ciudadano. Se puede pensar además, que la formación ciudadana viene a representar una definición y una dirección específica. Existe un consenso en que la orientación de la formación de la personalidad de los estudiantes, ha de estar dirigida hacia el logro, en su comportamiento, de las cualidades que caracterizan a un ciudadano en los aspectos y las demandas requeridas por el contexto de la sociedad donde se desenvuelve.

Cuando se hace un rastreo de la formación planteada por diferentes corrientes pedagógicas y didácticas contemporáneas, se descubre que, a su manera, cada una de ellas pretende formar ciudadanos que ocupen una posición en la sociedad, que se articulen a ella y contribuyan al desarrollo de la misma. Palabras más, palabras menos, ésta es la pretensión formativa de las tradiciones europeas y anglosajonas y de las corrientes y movimientos pedagógicos otra cosa es la manera como

proponen que ello se logre en el día a día en las instituciones educativas y, en este aspecto, se les reconoce más vigencia a unas corrientes pedagógicas que a otras que están en vigencias.

2.2.3 Fundamentación Sociológica

Desde una perspectiva sociológica, los valores tratan de manera conceptual partiendo de los términos de valor, de la orientación valorativa o de valor indistintamente como:

La Sociología hace énfasis a la significación social que tienen los fenómenos y objetos sobre la realidad para determinar el grupo, clase o individuo, en la medida en la que ingresa en relación con las diferentes necesidades que tienen los mismos, para poder llevar una vida mejor, lo que hace que viva en constante evolución.

Dentro de la sociología de orientación marxista, algunos autores resaltan el estudio de la expresión objetiva sobre el valor, su expresión de tipo subjetiva, conceptualmente metodológico es manifestado por la tendencia a abordar el problema de los valores y de su formación partiendo de las categorías dialécticas del desarrollo.

Como plantea (Fabelo, 2009) “educar significa socializar es decir, transformar al educando en un ser social, en parte constitutiva de una comunidad humana particular, paso imprescindible y único modo posible para hacerlo representante y

partícipe del género humano, por tal razón, la educación constituye el mecanismo fundamental para la conformación de una identidad propia. Por lo que la responsabilidad la consideramos un elemento esencial en este sentido y en su condición de valor”.

(González, 2009) “efectuó una valoración sobre el concepto de socialización que no debemos obviar, donde explica que la determinación de los fenómenos psíquicos es externa, pero por ser de carácter socio-histórico compromete la acción del medio social y la propia actividad del ser humano”.

2.2.4 Fundamentación Psicológica

Según plantean (Ojalvo, 2009) “la psicología de enfoque histórico cultural desarrollada por L. S Vigotsky constituye un marco teórico y metodológico adecuado para la comprensión, diagnóstico y dirección del proceso de formación y desarrollo de los valores morales”.

Según lo que afirma Vygotsky retomó las categorías y principios sobre la filosofía marxista, la cual plantea básicamente el carácter de la unidad dialéctica entre lo objetivo y lo subjetivo, y la naturaleza histórica, en la cual la única vía para la explicación científica de los procesos que tiene la psiquis humana, que utilizó estos principios para poder explicar las funciones psíquicas superiores.

Esta concepción se concreta en tres principios sobre el enfoque histórico - cultural, el cual se ha constituido en uno de los fundamentos teóricos y metodológicos.

1. El principio sobre la unidad de lo cognitivo y afectivo permite esclarecer la verdadera esencia sobre los procesos psicológicos de personalidad y superiores como uno de los sistemas, este principio permite entender lo que es el carácter de la autodeterminación como una función en el nivel superior de la personalidad, concibiendo de esta manera al hombre como uno de los sujetos activos que se llega a auto determinar, manteniendo siempre la autonomía con respecto a las influencias externas a la que son sometidos.
2. El siguiente principio es el reflejo activo de la conciencia, este hacer referencia a lo que el hombre plantea en el proceso de desarrollo que se llega a autodeterminarse, en el momento en que este asume la posición activa sobre los procesos de información, manteniendo de esta manera una relativa autonomía en relación al mundo que los rodea.
3. Este principio hace relación al desarrollo y la enseñanza: (Ojalvo, 2009) “este principio en el que se basa la investigación y el proceso de dirección y formación de valores, desde el enfoque histórico cultural está vinculado a los dos anteriores y hoy día más que nunca se revela como uno de los principios básicos en que se fundamenta todo trabajo que reivindique al ser humano como

persona, sus necesidades, valores morales, aspiraciones su potencial de desarrollo”.

Desde una perspectiva psicológica, los valores son considerados en la formación psicológica que es superior a la vista como una de las prioridades que son asimiladas por los individuos, según lo afirma (Gonzalez, 1998) “considera que el estudio de los valores es, incuestionablemente, interdisciplinario, pero a su consideración el tema que debe desarrollar la psicología es, precisamente, el relacionado con la organización y función de los valores, señala que los valores existen como abstracciones fuera del individuo, pues, este es portador de su configuración subjetiva en la personalidad y conductor intencional de su expresión producto de la integración de lo afectivo y lo cognitivo. Muestra de ello, lo constituye la responsabilidad”.

(Gonzalez, 1998), Considera que la formación en valores es uno de los procesos graduales, debido a que este debe tener en cuenta el desarrollo de los diferentes procesos que se dan en el contexto educativo. No se pretende formar a un niño que tenga los mismos valores y cualidades que en una persona adolescente, joven o adulta, ni tampoco ponerle modelos para mejorar su conducta. Por esta razón se hace necesario la búsqueda e indagación sobre los valores en los que se debe educar, para de esta manera potenciar y afianzar los momentos de la vida.

(Molina, 2009) “Plantean que el individuo al orientarse de forma selectiva en el medio social hace que se establezca un estrecho vínculo con la concepción del

mundo, sustentado en un sistema de aspiraciones morales que actúan en calidad de patrón de evolución de sí mismo y de la realidad, en ello radica la trascendencia social de la configuración y desarrollo del sistema axiológico”. En los casos particulares de los jóvenes que poseen sus características la responsabilidad cobra importancia en tal sentido.

(Dominguez, 2009), Considera que el proceso de formación de las personas en valores tiene una relevancia especial en la juventud, por constituirse en esta etapa un periodo que es sensible, una vez que se han dado las necesidades de autodeterminación e independencia que tienen los jóvenes, es en la juventud donde se busca intensamente la amistad, la cual es concebida por la relación afectiva existente, la amistad en esta etapa es de carácter polifuncional y está regida por los valores morales.

2.2.5 Fundamentación Axiológica

Aunque la axiología tiene su propio objeto de estudio se nutre de otras ciencias dentro de las que juega un gran papel la Psicología. Este enfoque resulta sumamente importante para comprenderlos y más aún para elaborar estrategias formativas, por lo que constituiría un grave error ignorarlo.

Cuando se habla de valores se está haciendo referencia, de alguna u otra forma, a la relación del ser humano con los demás, con él mismo y con las cosas, por lo que, independientemente de la posición subjetiva, objetiva u objetivo subjetiva

que se adopte a la hora de analizarlos, resulta imposible realizar un abordaje de los mismos sin utilizar alguna categoría psicológica y mucho menos posible será explicar la posición adoptada al tratar el tema, para lo cual siempre habrá que hacer referencia a la subjetividad del ser humano.

Así, dentro de los representantes del objetivismo axiológico, el médico y filósofo alemán Rudolf Herman Lotze (1817-1881), plantea que los valores se manifiestan en la no indiferencia y en la no independencia ante los objetos.

Para el filósofo Wilhelm Windelband (1848-1915), fundador de la escuela de Badén, valor es todo aquello que suscita interés en el plano afectivo, estético, moral, social o religioso y que hacen al mundo posible. Para Máx. Scheler (1874-1928) los valores constituyen el fundamento del aprecio o de la desaprobación que las cosas producen en nosotros, y la objetividad de los mismos no depende de las preferencias del individuo.

Dentro del subjetivismo axiológico se encuentra el psicólogo y filósofo idealista alemán Franz Brentano (1838-1917) para el cual los valores se fundan solo en el acto valorativo; el cual no es un proceso racional sino emocional. Plantea además que el valor se refiere al sentimiento del mismo modo que la verdad al juicio y el amor posee una peculiar inmediatez de evidencia como criterio acertado.

2.2.6 Fundamentación legal

La presente temática investigativa tiene como fundamento el aspecto legal, que dan la viabilidad, relacionando las responsabilidades y derechos de los y las integrantes de la comunidad educativa en el desarrollo del aprendizaje entre las leyes están las siguientes:

CONSTITUCIÓN DE LA REPÚBLICA DEL ECUADOR AÑO 2008

SECCIÓN PRIMERA.

Art. 347.- NUMERAL 5. Garantizar el respeto y el desarrollo psicoevolutivo de los niños niñas y adolescentes, en todo el proceso educativo.

Art. 347.- NUMERAL 6. Garantizar la participación activa de estudiantes, familias y docentes en los procesos educativos.

CÓDIGO DE LA NIÑEZ Y ADOLESCENCIA, publicado por la Ley N°100. en Registro Oficial 737 de 3 de enero del 2003.

Art.9. Función básica de la familia.-la ley reconoce y protege a la familia como el espacio natural y fundamental para el desarrollo integral del niño/a y adolescente. Correspondiéndole al padre y a la madre la responsabilidad compartida de la protección, cuidado y respeto de los hijos.

DERECHOS GARANTÍAS Y DEBERES

Capítulo I: Disposiciones generales

Art.22 Derecho a tener una familia y a la convivencia familiar.-los niños, niñas y adolescentes tienen derecho a vivir y desarrollarse en su familia biológica. El estado, la sociedad y la familia deben adoptar prioritariamente medidas apropiadas que permitan su permanencia en dicha familia.

En todos los casos, la familia debe proporcionarles un clima de afecto y comprensión que permita el respeto de sus derechos y su desarrollo integral.

CAPÍTULO VI Deberes, y responsabilidad tolerancia y democracia

NUMERAL 4. Cultivar los valores de respeto, solidaridad, honestidad responsabilidad.

2.3 Categorías fundamentales

2.3.1 La Educación cívica

Educar en el civismo significa desarrollar la capacidad para captar o percibir los problemas sociales como propios, incorporándose a su solución con eficiencia y

conciencia de sus deberes y derechos ciudadanos, por lo que la asignatura Educación Cívica "...es la encargada de la instrucción del ciudadano y orientación de su práctica a partir de los deberes y derechos que el mismo posee en una comunidad histórico concreta, lo que actúa como reguladora de la convivencia ciudadana, fundamentada moral y legalmente" (Arias Hernandez, 2011, Vol. 5) y su perfeccionamiento necesita de un sistema de valores que en calidad de reguladores integrales de la conducta del ser humano, caractericen el comportamiento y la actividad ciudadana que realiza en la sociedad.

Son, precisamente, los valores de cada ciudadano los que demuestran la existencia de una correcta integración de la Educación Cívica en la formación ciudadana, pues son estos los que influyen en la formación de una conducta responsable del individuo ante la sociedad.

2.3.1.1 Importancia de la Educación Cívica

La educación ha sido y es, sin duda una de las grandes tareas y preocupaciones que tiene el gobierno a través de las instituciones educativas, de convertir a cada niño y niña de hoy, en individuos participativos y activos del mañana, tanto en su escuela, comunidad y en su país, logrando que a través de los conocimientos adquiridos, habilidades, valores y actitudes desarrolladas a lo largo de su estancia educativa, pueda cada individuo realizar una construcción personal, social y profesional de aspiraciones y proyectos para desenvolverse, eficazmente, en el mundo competitivo del mañana.

“A considerar que la Educación Cívica es motivo de interés de los gobiernos y de sectores de la sociedad civil, que encuentran en ella un excelente recurso de capacitación y participación ciudadana” (Cajas, 2010, pág. 97).

Los diferentes problemas sociales actuales, el nacimiento de los signos de la descomposición social de los diferentes sectores de la población, como también la necesidad de poder fortalecer la vigencia de los derechos humanos y el respeto por la democracia, legalidad para mejorar la convivencia social que se hace indispensable para prestar atención a la formación Ética y Cívica en las futuras generaciones.

La dinámica ciudadana de los últimos tiempos, ha hecho necesario revisar y dotar de nuevos significados a la educación cívica tradicional, no solo innovando y aplicando desde el aula, sino acercar a la población con la cual se trabaja a un ambiente de motivación que lleve a involucrarse en los aspectos que se derivan de esta asignatura.

La educación cívica y la práctica ciudadana

La educación no solo se encarga de crear a individuos de valores comunes, además es parte de su misión preparar a la humanidad para una labor en la sociedad, en donde cada miembro debe de asumir su responsabilidad para con los demás, para ello es necesario que cada persona disponga de conocimientos sobre sus derechos y deberes.

Desde un punto de vista minimalista la Escuela Básica debe de asumir esta responsabilidad, la educación cívica se concibe como una alfabetización elemental, ciertamente no se trata de enseñar mandatos, sino de hacer de la escuela un modelo de práctica democrática que permita a los estudiantes entender a partir de problemas concretos, cuáles son sus derechos y deberes., concibiendo una educación que no se limita al espacio y al tiempo; sino que además integre a la familia de forma directa en el proceso educativo.

La Educación Cívica comprende para el estudiante un conjunto de valores, la adquisición de conocimientos y prácticas de participación con la sociedad, la tarea de ésta educación consiste en la superación transformadora en el individuo, mediante la práctica solidaria, estimulando la conciencia de la importancia de la educación para la ciudadanía de muchas formas.

E. Audigier (2009): “La educación para la ciudadanía es un campo teórico y práctico donde se traducen, en acuerdos y desacuerdos, nuestras concepciones de la vida social y política, la definición de los derechos, libertades y obligaciones que estimamos legítimas para nosotros y para los otros, nuestras maneras de pensar el lugar de los conflictos y de resolverlos, nuestras concepciones de la educación, del papel respectivo de la familia, la Escuela y de otras instituciones susceptibles de intervenir en la instrucción, la educación y la socialización, del lugar que tienen los conocimientos o la experiencia en la construcción de competencias. A estos elementos se añade la necesidad de una prospectiva que permita anticipar ciertas evoluciones de nuestras sociedades” (p. 6)

La Educación Cívica es la encargada de identificar y examinar la forma que se preparan a los estudiantes para asumir su papel de ciudadanos en la democracia absoluta, sin limitarse al currículo formal de la Educación, sino que la incluye en las diferentes áreas curriculares, fomentando la participación de las oportunidades de discusión en el aula y constituyendo la participación cívica fuera de la escuela, especialmente de la comunidad.

2.3.1.2 Características de la Educación Cívica

Es el conjunto de principios que rigen la conducta humana, con la cual el ser humano adquiere su identidad y su propia dimensión social. La formación cívica y ética sirve para crear nuevos valores sociales y humanos. En el hogar aprendemos valores familiares y algunos sociales.

En la escuela nos enseñan la historia cívica de nuestro país, los valores de la patria y los valores éticos y morales que rigen la sociedad actual. Nos sirven porque son como bases para nuestra educación y nuestra inserción en la sociedad.

Los valores

Constituyen el conjunto de normas que rigen la vida del ser humano, lo cual ha sido y será muy importante a lo largo de la historia de la humanidad y en el desarrollo de las culturas indistintamente y del pensamiento del bien y el mal que se ha tenido en este proceso evolutivo. Los valores morales son las

cuantificaciones que permiten emitir un juicio cuando un acto es moralmente bueno o malo, acorde a los pactos implicados o claros que se denotan en una sociedad.

Estas normas son transmitidas de generación en generación a través de la educación, es gracias a esta acción que los seres humanos pueden distinguir lo adecuado de lo erróneo y se pueden anticipar las consecuencias de sus actos y de esta forma pueden participar responsablemente en la búsqueda de un bienestar colectivo.

Valores Cívicos

Consiste en todos aquellos principios de importancia por la sociedad, de los cuales se tiene la perspectiva de que todo ciudadano la practique, la aplicación y su importancia de estos principios se ven influenciadas en la forma en que la sociedad se ha basado en ellos para desarrollarse, debiendo siempre tenerlos presentes y fomentarlos de manera permanente en sus nuevas generaciones, para que así prevalezca con el transcurrir de los años y éstas sean transmitidas de generación en generación.

Los valores cívicos son los que proporcionan la correcta relación en la vida interpersonal y social, perfeccionada al hombre en sus buenas acciones, actuando siempre en no perjudicar al prójimo. Entre los valores cívicos, exponemos los siguientes:

La amistad

Se puede definir como un sentimiento compartido con otras personas, en donde se busca un bien común, pudiendo ser esta una palabra de consuelo, un abrazo sincero, una sonrisa generosa, etc. La amistad como valor moral es una fuerza de unión que mantiene juntos a las personas por medio de lazos afectivos, manifestando un espíritu de respeto, permite un trato con cariño, compartiendo su visión personal y gozando de sus encuentros y participaciones concurrentes, a través del juego, esparcimiento, descanso e incluso humor e ironía.

La prudencia

Esta es una capacidad del ser humano para orientar su actuación en base a la utilización de la razón; es decir hace prevalecer los actos de las personas y no en sus sentimientos, percibiendo un bien común de las personas que le rodean y como también de su propia vida. Puede decirse que la prudencia es la que rige a las demás virtudes, llevando a tomar decisiones efectivas que aseguren éxitos y buenos resultados, lo cual conlleva a lograr seguridad y confianza en sí mismo.

La responsabilidad y el deber

Es una virtud humana que consiste en responder con formalidad, teniendo la capacidad de tomar decisiones, de dirigir una actividad, organizando y coordinando un todo.

La Lealtad

Es una actitud de fidelidad a algo que es externo a uno mismo, este sentimiento va acompañado a un deseo por apoyar o actuar a favor de aquello a lo que se es leal y bajo condiciones que inclusive exijan ciertos sacrificios, y por ende requiere de un mayor compromiso entre dos o más personas que se profesan este valor.

La Libertad

Esta es una de las virtudes más reconocidas y apreciadas por todos los seres humanos, no solo como facultad de desplazarse y de transitar sin impedimento; sino como poder actuar, pensar y expresarse de tal manera que pueda conducirse en sociedad, para decidir que hacer y cómo hacerlo, la libertad es la posibilidad de elegir entre diversas opciones sin estar sujeto a sanciones, amenazas o impedimentos. Para ejercer la libertad es necesario pensar de manera crítica, reflexiva e independiente, los motivos que impulsan a proceder de tal o cual forma y las consecuencias de ello.

Al hacer uso de la libertad, conlleva una responsabilidad ante las consecuencias de nuestras acciones. Se es libre de actuar, pero al mismo tiempo se es responsable de las consecuencias que pueda provocar este comportamiento. La libertad también se ve limitada por la cantidad de opciones existentes; por ejemplo: si sólo existiera una determinada marca de productos de uso doméstico, la libertad se reduciría a la decisión de comprar o no dichos artículos.

Todo ciudadano goza de una serie de libertades establecidas en la Constitución Política. La libertad, empleada de forma inadecuada, puede hacer daño a quien abusa de ella y a los demás. Por eso es importante reflexionar muy bien antes de actuar; sin temor, pero con responsabilidad y respeto a los derechos de los demás. Éste es el principio fundamental de una convivencia democrática.

2.3.1.3 Los valores cívicos en la educación

Es apropiado afirmar que en las escuelas públicas y también muchas de las escuelas privadas, existe poca educación sobre los valores morales. La ausencia de estos temas que deben ser enseñados de una manera prudente y sensata, ha determinado que hoy en día, y durante un tiempo, varias generaciones no han sido personas, moralmente decentes con conocimiento de lo que la palabra y el sentimiento de la moralidad requiere. Por otra parte, no hay educación cívica, que hace que sea una persona no sólo como un habitante, sino también una persona con inquietudes y responsabilidades hacia la patria y la sociedad en general.

Hay algunos que dicen que los valores morales y las buenas costumbres deben ser aprendidos sólo en casa, dentro de la familia. Y esto no se corresponde con la realidad, ni mucho menos ahora, cuando hay una crisis en muchos aspectos de la familia y el hogar. Es más, ahora la definición de hogar es cuestionable.

La familia tiene de hecho una definición en el campo del derecho civil. Hoy en día, hay muchos padres que tienen buenas intenciones con respecto a la formación

del carácter de sus hijos. Pero hay que tener en cuenta que estos padres son ya el resultado de la falta de lo que solían ser las normas morales que regían la vida familiar, la vida social en general.

Gran parte de la criminalidad que vemos hoy en día se puede atribuir a la falta de educación cívica y los valores morales en la educación de muchos niños y jóvenes que dejan de ser promulgado en la familia – los niños también – que se comportan en sus barrios e incluso en sus escuelas en forma incompatible con los valores morales que deben prevalecer en la sociedad.

Los valores morales y la educación cívica no pueden ser atrapados por el contagio, por así decirlo. Los valores morales y cívicos deben ser enseñados, aunque sea brevemente, pero constantemente por los profesores que se sienten orgullosos de enseñar a educar. La educación no es, necesariamente, educar, en muchos casos se limita a transmitir información.

Todo lo que sea posible se debe hacer para volver a la época en que en las escuelas, durante unos minutos todos los días, los estudiantes se les enseñaron lo que los valores morales básicos y educación cívica representan en términos de orientar la conducta humana.

2.3.1.4 Los docentes en la enseñanza de valores cívicos

Actualmente se habla mucho de la necesidad o ausencia de valores en diferentes campos de la vida, en especial en el área educativa. Pero, ¿de qué estamos hablando cuando nos referimos a valores?

A lo largo de la historia del pensamiento occidental moderno el término valores ha sido definido de distintas maneras. El primer filósofo que pone en "boga" esta palabra es F. Nietzsche en su obra "Genealogía de la moral", le siguen Max Scheler, D.Von Hildebrand, entre otros.

Aunque es un concepto complejo sin una definición universalmente aceptada en sentido estricto, se puede definir el valor como un horizonte de sentido, como algo que se aspira tener, como un ideal, centro de gravedad de la vida humana. Así, cuando se habla de valores, hablamos en forma genérica de valores humanos, de aquellos que son propios de las personas que vivimos en sociedad, de aquellos valores que se pueden universalizar y facilitan que la vida sea más humana.

El primer agente transmisor de valores es la familia, principal protagonista en la vida del individuo y la muestra de valores que se transmitan en ella será el pilar fundamental para sus relaciones y actitudes sociales futuras y que se fomenten en su vida.

Luego, del sistema educativo se espera que enseñe no sólo a "aprender a aprender" sino "aprender a vivir", siendo importante el papel de la escuela, en

donde profesores, compañeros y toda la comunidad educativa con la cual interactúa el niño, transfieren algunos valores diferentes a los que el individuo ya había forjado. En esta etapa, uno de los protagonistas principales, en cuanto a transmisión de valores se refiere, es el docente, quien con su ejemplo y forma de actuar enseña, ilustra, por ello el docente deberá estar muy atento a sus actitudes, palabras, gestos y tratar de que éstos sólo transmitan valores positivos, tales como: respeto, unión, honestidad, tolerancia, solidaridad, sin incongruencias entre el "decir" y el "hacer".

Ofrecer a sus educandos una atmósfera de confianza y no olvidar que en los nuevos enfoques de la orientación educativa, el docente, con su formación actual puede y debe poner en práctica la atención de sus alumnos en forma integral. Debido a que los valores son modificables e imprescindibles y que cada persona los crea, el principal papel del educador es el de ayudar a sus alumnos en dicho proceso de creación o de modificación de esos valores si ya los tuviese y no fuesen los adecuados. Para ello el maestro debe:

- Impulsar los valores como base de todas las asignaturas académicas, los cuales, faciliten al alumno a asumir conductas responsables, tolerantes, de trabajo, de unión, de respeto, de solidaridad.

- Promocionar actividades de convivencia entre padres-alumnos para el fortalecimiento de la familia.

- En las actividades académicas diarias estimular y desarrollar actitudes de análisis, meditación y conclusión.

- Apoyar e impulsar la comunicación padres-hijos a través de actividades sencillas, por ejemplo: tener un "Cuaderno de comunicación a padres" en donde el niño y niña escribirá en forma muy resumida sus experiencias, reflexiones, dudas de su actividad diaria, lo cual deberá ser firmado por el maestro y los padres. Esto garantizará el intercambio de información y comunicación entre directivos – docentes – padres de familia – estudiantes.

- Promover dentro de la educación formal el desarrollo integral del alumnado, desde una perspectiva fundamental: la de formarse como personas éticas, libres y responsables; con capacidad para una interacción personal y social tolerante, democrática y constructiva.

- Fomentando el equilibrio entre los contenidos académicos y la enseñanza en valores que favorezca el desarrollo integral del educando dentro y fuera de la escuela.

- Inspirar a los estudiantes en la escogencia de sus valores personales y a conocer métodos prácticos para desarrollarlos y profundizar en ellos.

- Contrarrestar la influencia negativa, en cuanto a enseñanza de valores equívocos, que en su mayoría transmiten algunos medios de comunicación, en especial la TV., el maestro deberá desarrollar el pensamiento crítico en los estudiantes, ayudándoles a que sean personas conscientes y reflexivas en la adquisición de sus propios razonamientos y conclusiones.

2.3.1.5 Como desarrollar los valores cívicos en los niños/as

El desarrollo de valores tiene una base compartida, es decir universal, y otra parte que es cultural y relativa. Personas de diferentes partes del mundo comparten una serie de valores aunque en ocasiones manifestados de diferentes maneras.

A continuación, se exponen las bases en las que se asienta el desarrollo de valores en los niños y niñas de 4 a 12 años de edad:

- **Base cultural:** tiene su origen en el intercambio social del día a día, se realiza de manera indirecta. Desde muy pequeños los niños/as participan en interacciones sociales que implican actuaciones cívicas, por lo que lo que en un principio empieza siendo algo consciente, finalmente y gracias a la experiencia se convierte en un rasgo individual con un origen social y cultural.

- **Los medios de comunicación:** no sería acertado pasar por alto el importante papel que tienen los medios de comunicación en nuestras sociedades. Los mensajes de agresividad como manera de resolver conflictos y la individualidad como manera de vivir, son un fuerte factor en el desarrollo moral de los más pequeños
- **Las familias:** la influencia de las familias son la base del desarrollo de valores, a lo largo del desarrollo, niños y niñas son influenciados, constantemente, por la moralidad de las familias. El hecho de que los padres sean los que impongan las normas así como los premios y castigos de éstas hacen que los niños/as vean en ellos un referente a imitar en sus comportamientos morales. Para el desarrollo de valores es muy importante que los padres pidan las opiniones de los niños/as, interactúen con ellos, soliciten explicaciones, parafraseen sus ideas y que muestren afectos por ellos.

Por el contrario, el hecho de menospreciar las opiniones de los estudiantes o adoctrinar lo relacionado con los valores causa el efecto contrario y los valores no pasarán a formar parte de los rasgos individuales y de la personalidad de cada niño y niña.

- **Factores individuales:** las diferencias de género también juegan un papel en lo que a valores se refiere, siendo las niñas más empáticas y las que

manifiestan más conductas prosociales, no obstante, ambos géneros presentan conductas de ayuda, cooperación o participación.

- **Escuela:** es la segunda fuente de socialización más importante después de las familias, el objetivo de la educación en valores en la edad de 4 a 12 años es desarrollar en los niños/as una moral autónoma con una visión crítica de la sociedad en la que vivimos y una conducta madura de las decisiones personales. Esto se lleva a cabo a través de grupos de discusión, aprendizaje cooperativo o debates.

2.3.1.6 Los valores cívicos para el desarrollo de la personalidad de los niños/as.

Durante los primeros años de vida se constituye en una de las etapas significativas para el desarrollo del ser humano. A esta etapa se la denomina de diferentes maneras las cuales pueden ser: la infancia, preescolar, inicial, sea cual sea el nombre, todos los estudios concuerdan que en esta etapa se instauran las bases principales para el desarrollo de la persona, que durante la vida se irá consolidando y perfeccionando.

Desde ahí la principal importancia de esta edad para la vida futura del hombre como individuo y persona, como también la necesidad de conocer de manera exhaustiva sus características, las causas y las condiciones del desarrollo, durante el transcurso de los procesos biológicos, funcionales, fisiológicos, sociales y

psicológicos, de tal manera que se pueda ejercer la influencia positiva en las diferentes estructuras y mecanismos en la formación y maduración, para de esta manera alcanzar el máximo de logros en el desarrollo, el cual posibilite un individuo apto, sano y capaz para transformar al mundo.

2.3.1.7 Los valores cívicos y la familia

Entre los miembros de una familia se establecen relaciones personales que entrañan afinidad de sentimientos, de afectos e intereses que se basan en el respeto mutuo de las personas.

La familia es la comunidad donde desde la infancia se enseñan los valores morales, éticos y sociales, el adecuado uso de la libertad. Las relaciones personales y la estabilidad familiar son los fundamentos de la libertad, de la seguridad, de la fraternidad en el seno de la sociedad. Es por esto, que en la familia se inicia a la vida social. Es en la familia donde se enseñan los primeros valores; valores que serán sustento para la vida en sociedad y a lo largo de la vida de la persona. Entre otros destacan los siguientes:

La alegría:

La alegría es un valor que se siembra primeramente en el seno familiar. Es en el núcleo familiar donde se procura que los miembros se ayuden unos a otros en sus necesidades, en la superación de obstáculos y dificultades, así como el compartir los logros y éxitos de los demás.

En el fondo lo que se fomenta es dejar el egoísmo a un lado, buscando el bien y compartir con el otro. Cuando se centran en las preocupaciones y no se está dispuesto a ayudar a los que nos rodean somos egoístas. El egoísta no suele ser una persona alegre. Es en este darse a los demás miembros de la familia donde se obtiene la alegría. La alegría no depende de las circunstancias o de las facilidades que puede presentar la vida y tampoco consiste en tener cosas. Este valor tiene su fundamento en lo profundo de la persona, no es sino la consecuencia de una vida equilibrada, de una coherencia entre lo que pensamos y lo que hacemos, el tener una mente y un cuerpo sanos.

2.3.1.8 La escuela y la sociedad

La idea de que la escuela es un laboratorio o un campo de entrenamiento de los futuros ciudadanos es una concepción comúnmente aceptada; pero, debemos tener en cuenta que la escuela nace para satisfacer una necesidad social de instrucción. La escuela nace para instruir a los estudiantes en lo que se considera necesario que sepan para desarrollarse, efectivamente, en la estructura laboral-económica-política-social del mundo en el que viven.

Por lo tanto, la escuela como campo de entrenamiento es una metáfora; la escuela no es un laboratorio, pero pareciera y no es un campo de entrenamiento pero se le parece, debido a ello los padres de familia descargan la responsabilidad a los

docentes, cuando son ellos los primeros educadores, quienes deben de sentar las bases para ser fortalecidas en la escuela.

La relación escuela-sociedad se da en varios sentidos y sería preciso considerar varias teorías al respecto para ver en qué dirección va la relación. La Teoría de la Reproducción te dirá que en la escuela se legitima el saber y las condiciones de vida de los grupos dominantes, por lo que los poderosos seguirán siendo poderosos y los que no, seguirán siendo oprimidos, con lo que, en la escuela, se reproducen la desigualdad de clases, la injusticia, la inequidad y la pobreza.

Una Teoría Crítica, basada en lo anterior, dirá que, desde la escuela, debe trabajarse para lograr la liberación del estudiante y conseguir que se supere la desigualdad de clases y la opresión que pueden vivir los estudiantes. En el primer caso la escuela es el reflejo de la sociedad, en el segundo caso la escuela es la transformación de la sociedad.

Si atendemos a otras teorías, tendríamos que, desde una perspectiva tecnológica de lo curricular, la escuela es el lugar en donde se prepara los cuadros laborales que se necesitan en la sociedad. Una perspectiva práctica añadiría a lo anterior el hecho de formar sujetos conscientes de que sus actos repercuten en el conglomerado social. Una perspectiva crítica sumaría a todo esto, y sobre todo enfatizaría, la misión de la escuela como liberadora del educando y del educador, como lugar de transformación social.

La escuela se relaciona, directamente, con la sociedad, ya sea que legitime a la misma, le transforme o intente legitimar lo positivo y cambiar lo negativo. La escuela bien puede ser el reflejo de la sociedad; pero, también puede constituirse en el punto de contestación a la misma, en el un lugar de interpelación de formas consideradas establecidas para siempre. Ya sea para acatar o rechazar, la escuela toma de la sociedad lo que se constituye como su esencia para, de ahí, actuar en consecuencia.

También, es cierto que los saberes que se enseñan de las escuelas vienen de la sociedad; pero, de la escuela salen cuestiones que impactan a la sociedad. El conocimiento de la realidad escolar impacta a la sociedad cuando ésta se da cuenta de lo que ocurre en las aulas de clase.

2.3.1.9 La enseñanza en el aula de clases

Desde siempre, el ser humano ha necesitado estar en grupo, y este grupo ha construido sus propias reglas y normas, para favorecer la convivencia armónica dentro del propio grupo social. Los seres humanos necesitan regular la conducta de los individuos de una manera implícita y explícita. A través de la educación escolar se ha pretendido la formación de actitudes y conductas de una manera explícita y sistemática para formar un individuo responsable de sus actos dentro de la sociedad.

La escuela es un espacio o institución que tiene como función transmitir y poner en

práctica la formación de los valores y las normas cívicas. Así como formar conductas socialmente consideradas deseables en el desenvolvimiento de los futuros ciudadanos ante su sociedad. La formación de los valores morales y cívicos en la educación primaria se comienza a partir de los 4 años y se culmina aproximadamente a los 12 años según lo establecido en los Planes de estudio de educación primaria.

La conciencia moral de los niños de cuatro años está, básicamente, relacionada con las normas impuestas de los padres, la única imagen o modelo del cual ellos pueden reflejarse. Sin embargo, a los cuatro y cinco años (alumnos del nivel inicial) la formación moral adquiere otro sentido, porque la imagen de los padres es sustituida por la de maestros. El comportamiento de los niños está basado en la obediencia de las reglas que impone el maestro. Donde ellos adquieren las nociones de los valores cívicos a través de su participación en los desfiles, homenaje a la Bandera y el Himno Nacional.

La formación cívica, es una educación permanente que busca preparar a los estudiantes, para ser futuros ciudadanos, conocedores de sus derechos y deberes, tanto individuales como sociales.

El conocimiento íntegro sobre el cumplimiento de los deberes y el respeto de los derechos, dependerá de que los alumnos puedan actuar de manera consciente donde se requiere su participación. Una formación que requiere saber cumplir sin

evasiones las leyes promulgadas por el Estado, porque es la base del bienestar social de cada hombre.

A través de la educación cívica se puede favorecer la formación de estudiantes libres autónomos, responsables guiados por su propia conciencia, alejados de las conductas negativas. Estudiantes capaces de construir una sociedad democrática; con valores de tolerancia, de respeto, de responsabilidad, y a la renuncia al ejercicio de la violencia, el prejuicio y el racismo.

“La educación cívica es entonces el desarrolla de la capacidad para enfrentar la vida, el desarrollo de la capacidad del niño o joven de llegar a auto poseerse en plenitud, lo cual implica hacer crecer sus facultades específicamente humanas de juicio, discreción ponderación, elección, imaginación y responsabilidad por sí mismo y por los demás” (Latapí; 2003; p. 81).

El desarrollo es la exploración de las cualidades de los estudiantes de auto reconocer y creer en sí mismo, de sus posibilidades y capacidades de realizar actos positivos con la plena conciencia, libertad y responsabilidad. Para lograr la formación de la educación cívica es necesario orientar a los niños/as para que puedan crear sus propios juicios, acciones adecuadas para resolver sus problemas.

Por eso, la educación cívica pretende: Robles (2009): “Conseguir el óptimo desarrollo de las capacidades cognitivas, la cual nos conducirá hasta la autonomía intelectual y el espíritu crítico; el desarrollo de la empatía, que nos llevará a

propiciar la cooperación y la solidaridad; el desarrollo del juicio moral, que nos acercará a un pensamiento regido por criterios de justicia y dignidad personal: y el desarrollo de la capacidad de autorregulación, que nos permitirá alcanzar una mayor autonomía de la voluntad y mayor coherencia de la acción personal con los criterios de juicios propios que deben guiarla”

Los valores mencionados en el anterior párrafo, implican una formación moral que desarrolle las capacidades y aptitudes conjuntamente con el juicio y la acción del sujeto. Con la finalidad de que los alumnos sean capaces de ser autónomos en las situaciones concretas de su vida.

2.3.1.10 Los docentes y el aprendizaje de los estudiantes

(Zabalza, 2009) “Los nuevos planteamientos de la enseñanza y del aprendizaje han supuesto una reconceptualización del papel didáctico del profesor, que pasa de ser "el que enseña" a ser "el que facilita el aprendizaje"”. De lo antes expuesto el docente pasa a ser la persona que muestra la enseñanza y encamina la conducta de los estudiantes, facilitando las tareas de aprendizaje. En esta no solo intervendrá la formación profesional sino la formación humana. Diferentes estudios han demostrado que los estudiantes muchas veces prefieren a los docentes que son cálidos, amistosos y deseosos de ayudar como también que sean ordenados, capaces de mantener y fomentar la disciplina, este es un amplio campo de la didáctica, donde el docente tiene que vérselas con el manejo de los contenidos y las acciones externas previo los proceso de aprendizaje, para que los

estudiantes puedan obtener estrategias propias de adquisición de conocimientos, valores y procedimientos que están establecidos por los diseños curriculares

La influencia que tienen los docentes sobre la calidad de la enseñanza y como consecuencia en la calidad del aprendizaje en los estudiantes, es primordial su formación inicial y su formación continua es motivo de estudio por parte de la investigación didáctica, lo que conlleva a expresar que el docente nunca debe dejar la capacitación pedagógica, pues ésta es una constante en su vida profesional.

En tal efecto los paradigmas de la investigación toman como un objeto al docente, desde la perspectiva de sus características antes de ingresar al aula de clases llamado paradigmas presagio - producto) y una vez dentro del aula llamado el paradigma del proceso – producto, centrado en el pensamiento, creencias, aptitudes y valores de los docentes.

Los resultados de las diferentes investigaciones sobre lo que es la cívica, se realizan desde el paradigma que utilicen, se debe tener como un último referente su contribución sobre la formación educativa de los educandos, para el fortalecimiento de su personalidad.

El docente influirá en el proceso formativo que tengan los estudiantes por medio de su formación profesional continua e inicial, como también su formación humana, esto quiere decir la clase de persona que éste sea.

(Zabalza, 2009) “Estas dos vías de influencia pueden denominarse técnica y relacional. La vía técnica expresa la incidencia en el aprendizaje de los alumnos a través del manejo de estrategias y técnicas por parte del profesor y a través de la enseñanza de técnicas y estrategias a los alumnos”.

Según (Rosenshine, 2009), las diferentes estrategias que mejoran el aprendizaje de los estudiantes son:

- Iniciar con pequeños pasos pero de manera rápida.
- Utilizar mayor cantidad de números de cuestiones con un bajo nivel de abstracción y también las actuaciones directas por parte de los estudiantes.
- Usar estrategias y refuerzos del feed – back con los estudiantes, cuando las respuestas que estos emiten son correctas pero dubitativas.
- Realizar correcciones utilizando métodos indirectos
- Estar seguro de la implicación que tienen los estudiantes en el momento de trabajar en sus pupitres.

Esta última hace referencia a la importancia que tiene la percepción de las tareas que los estudiantes realizan y los intereses que despiertan en ella. Primeramente hay que percibirla en todo su significado, en el cual hace la falta la atención que

lleva a la comprensión y a sentir el interés. Todo esto es producido por la implicación que es imprescindible para los procesos de aprendizaje. Algunos autores hacen referencia a las diferentes estrategias de aprendizaje para enseñar a los estudiantes para mejorar de esta manera el procesamiento de la información que es recibida durante la enseñanza, de los diferentes textos y libros, a continuación unos ejemplos:

- Repetición de tareas simples y complejas.
- Elaboración de tareas simples y completas
- Organización de tareas simples y complejas.
- Desarrollar la comprensión
- Afianzamiento motivacional y afectivo

Las técnicas arriba detalladas conjuntamente con otras que el docente cree en el momento de intervenir tienen como objetivo principal el ayudar a los estudiantes a que aprendan, ejerciendo de esta manera la función instrumental como lo son las manos de los estudiantes y docente tras la adquisición de conocimiento que poco a poco alcanzarán su sentido. He ahí la importancia que tiene la dimensión artística y creativa. La influencia que tiene el docente hace referencia a la que ejerce por medio de su personalidad y en la manera de relacionarse con los estudiantes. Esta

es fundamental en los diferentes niveles del sistema educativo, principalmente en primaria.

El docente no debe solo explicar los contenidos de los temas sino más bien facilitar a los estudiantes su aprendizaje y adquisición de nuevos conocimientos, valores y normas, desarrollándolos como personas, comprometiéndose para la creación de los climas relacionales que puedan favorecer a la comunicación en las diferentes direcciones, estando predispuesto a oír los diferentes problemas que tengan los estudiantes ayudándolos a resolverlos y conocer sus intereses por seguir estudiando.

2.3.1.11 La calidad de la educación

El descenso de natalidad que se ha producido en nuestro contexto y la amplia oferta educativa existente sitúa a los centros docentes en una situación competitiva donde la calidad se convierte en un factor estratégico fundamental para mejorar la educación en todos los aspectos y que las autoridades educativas puedan lograr las metas deseadas. Pero por otra parte, los retos que nos hemos marcado de universalizar la escolarización inicial y de afrontar la formación permanente que la sociedad de la información demanda, solamente resultará eficaces y tendrán sentido si se llevan a cabo desde una perspectiva de calidad, en donde se tomen en cuenta la opinión de todos quienes intervienen en el contexto educativo.

La (Ocde, 1995) “educación de calidad como aquella que asegura a todos los jóvenes la adquisición de los conocimientos, capacidades destrezas y actitudes necesarias para equipararles para la vida adulta”. Por lo que se debe de trabajar en conjunto la trilogía educativa, para que el esfuerzo que hace el docente dentro del aula de clases no quede en el vacío y se pierda cuando el niño va a casa y no recibe el estímulo de los padres por afianzar los conocimientos adquiridos. No obstante, hay que tener en cuenta que no es lo mismo preparar para la vida adulta en un entorno rural, relativamente sencillo y estable, que en el entorno complejo y cambiante de una enorme ciudad; ni es lo mismo educar aceptando sin más el modelo actual de sociedad que considerando la posible construcción de un mundo mejor para todos.

Otra definición sería: (Motimore, 2009) "La escuela de calidad es la que promueve el progreso de sus estudiantes en una amplia gama de logros intelectuales, sociales, morales y emocionales, teniendo en cuenta su nivel socioeconómico, su medio familiar y su aprendizaje previo. Un sistema escolar eficaz es el que maximiza la capacidad de las escuelas para alcanzar esos resultados".

Y la eficacia no estará en conseguir un buen producto a partir de unas buenas condiciones de entrada, sino en hacer progresar a todos los estudiantes a partir de sus circunstancias personales que debieron ser propagadas dentro del seno familiar y complementadas en las aulas de clases. En este sentido, conviene

enfatar en la calidad de los procesos escolares, y evitar dar un valor absoluto a los productos obtenidos.

Según Climent Giné (a partir del artículo de Climent Giné: "*Des de l'esfera dels valors*". Publicado en el número 7 de la Revista de Blanquerna, Url-2002), desde la esfera de los valores humanos, un sistema educativo de calidad se caracteriza por su capacidad para ser accesible a todos los ciudadanos de un estado, los cuales están amparados en las diferentes leyes que rigen una sociedad, sea cual fuere.

2.4 Hipótesis

La aplicación de un Manual de formación en valores fortalecerá el proceso de enseñanza aprendizaje de los estudiantes del nivel 1 de la Escuela de Educación Básica N° 2 "General. César Rohón Sandoval", de la parroquia Anconcito, cantón Salinas, periodo lectivo 2014 – 2015.

2.5 Variables

2.5.1 Variable Independiente

- Educación Cívica

2.5.2 Variable Dependiente

- Formación de valores

2.6 GLOSARIO DE TÉRMINOS RELEVANTES

- **CIUDADANÍA:** se refiere a la calidad y derecho del ciudadano o persona vinculada a un Estado.
- **CIVISMO:** el conjunto de cualidades que caracterizan al buen ciudadano.
- **COMPAÑERISMO:** Es uno de los fenómenos que se lo puede encontrar no solo en los seres humanos sino que también en las diferentes especies animales que se necesitan entre si y que viven en manadas.
- **COMPORTAMIENTO:** la definición más conocida y clásica por Watson (1924) según el cual la conducta es aquella acción que el organismo hace o dice en las actividades tanto internas como externas
- **DISCIPLINA:** Es la instrucción que tiene una persona, específicamente en la moralidad
- **ÉTICA:** Es la moralidad que tiene la conciencia, esto es básicamente una reflexión sobre las acciones que se encuentran encaminadas a ofrecer elementos de reflexión.
- **FAMILIA:** es la célula primaria y fundamental de la sociedad humana. La familia es una asociación natural que encuentra en el matrimonio su comienzo, y en la descendencia, fruto de este matrimonio, su coronamiento, para el engrandecimiento de la familia.
- **HÁBITO:** cualquier acto adquirido por la experiencia y automáticamente los hábitos incluyen los gestos, o la forma de mover las manos al hablar hasta las

preferencias en las lecturas, la satisfacción de las necesidades personales, como el hábito de fumar o de comer en exceso.

- **HONESTIDAD:** Es la cualidad humana por la cual la persona elige la manera de actuar en relación a la verdad y en la justicia dando a quien lo que merece, incluyéndose la misma persona.
- **MORAL:** Esta proviene de la palabra “mores” la cual significa costumbres, además esta es definida como el código de buena conducta que dicta la experiencia de las razas para servir como un patrón de conducta.
- **NORMA:** Es el conjunto de juicios del mundo normativo, los cuales rigen a la conducta del ser humano dentro de una sociedad estableciendo de esta manera acuerdos en la sociedad en la que vive.
- **PATRIOTISMO:** son los sentimientos y conductas propias de la persona que tiene amor a su patria y procura todo su bien, sin importar el riesgo que conlleve para defenderla.
- **PRINCIPIO:** se utiliza cuando se quiera marcar el origen o el comienzo en el tiempo de alguna situación o proceso, la palabra principio no se reduce su aplicación a un solo contexto sino que son varios los usos que recibe, dependiendo de la circunstancia.
- **PUNTUALIDAD:** Este es el valor que constituye el esfuerzo de llegar a un lugar determinado en una hora determinada, lo cual es necesario para dotar a la personalidad de carácter, eficacia y orden, con este valor en plenitud se está en condiciones para realizar otras actividades.

- **RESPONSABILIDAD:** Esta es un signo de madurez, ya que al cumplir con una obligación que sea de cualquier tipo no es generalmente agradable, lo que implica un esfuerzo y una carga y al no cumplir con esto origina consecuencias.
- **SOCIEDAD:** la reunión mayor o menor de personas, familias, pueblos o naciones.
- **VALOR:** son aquellas cualidades o características de los objetos o de las acciones o de las instituciones atributivas y preferidas seleccionadas o elegidas de manera libre, consiente que sirven al individuo para orientar sus comportamientos.
- **VIRTUDES:** son las cualidades duraderas del carácter de una persona.

CAPÍTULO III

METODOLOGÍA

3.1. Enfoque investigativo

Al realizar un análisis en la biblioteca virtual en la Universidad Estatal Península de Santa Elena, si existían estudio sobre la temática se encontraron investigaciones realizados en el 2012 – 2013 por los egresados Tomalá Asencio Eddy, Moran Franco Gilda. Trabajos que fueron desarrollados en la comuna Monteverde cantón La Libertad la misma que sirvieron de apoyo

Por esta razón la presente investigación se realizará bajo este enfoque que permitirá ver la realidad de los estudiantes del nivel 1 de la Escuela de Educación Básica N° 2 “Gral. César Rohón Sandoval” de la parroquia Anconcito del cantón Salinas, en la provincia de Santa Elena durante el periodo lectivo 2014 – 2015.

3.2. Modalidad básica de la investigación

Bajo esta premisa, el presente trabajo de investigación, utiliza un conjunto de actividades, para lo cual se necesita conocer cuáles son las causas para la no aplicación de los valores cívicos en el proceso de enseñanza aprendizaje, y el grado de responsabilidad social que implica interactuar fundamentalmente para el desarrollo de la concientización ciudadana, donde los estudiantes puedan incorporar nueva información, auto regulando su propio aprendizaje con el

objetivo principal de producir un nuevo conocimiento, y estos a la vez ayuden a mejorar y elevar la identidad cívica de los estudiantes, muy traída a menos durante los últimos años.

Bajo este esquema, se utilizó la investigación de campo, bibliográfica, la cual se detalla a continuación:

Investigación de campo

El tipo de investigación de campo se sustenta en información que proviene de otras fuentes, como lo son los cuestionarios, entrevistas, observaciones y encuestas. En la presente investigación se la realizará en la Escuela de Educación Básica N° 2 “Gral. César Rohón Sandoval”

Es importante el desarrollar este tipo de investigación ya que conjuntamente con la investigación documental es recomendable que primero sean consultados por las fuentes documentales, con la finalidad de poder evitar que se dupliquen los trabajos.

Investigación Documental

Este tipo de investigación es la que se realizó a través de documentos, los cuales pueden ser: revistas, folletos, artículos publicados por diversos autores, además de otro tipo de documentos que sirvan de soporte para la investigación que se realiza.

Investigación Bibliográfica

La investigación bibliográfica es un medio de formación por excelencia; puede ser realizada independientemente o como parte de la investigación de campo y de laboratorio. En ambos casos busca conocer las contribuciones culturales o científicas del pasado.

3.3. Nivel o tipo de investigación

A la investigación se la define según Best (1982) quien es citado por Terricabras Joseph (2009), cómo el “Proceso más formal, sistémico e intensivo de llevar a cabo un método de análisis científico es una actividad más sistémica dirigida hacia el descubrimiento del desarrollo de un cuerpo de conocimientos organizados” (pág. 35), por lo expresado se pone de manifiesto que para realizar una investigación se debe tener muy en cuenta ciertos pasos o procesos para conseguir los resultados que se planifica.

La investigación en función a su nivel, se utilizó para la ejecución del presente trabajo investigativo la investigación descriptiva.

3.3.1 Investigación Descriptiva

Esta investigación se fundamenta en la descripción de los hechos que han ocurrido previamente.

Para Rivas (1995) citado por Terricabras Joseph (2009), Señala que la investigación descriptiva “trata de obtener información acerca de los fenómenos o procesos, para describir sus implicaciones”.

Dentro de la Escuela se procedió a la realización de una investigación descriptiva, la cual permite obtener los conocimientos teóricos y metodológicos del investigador para poder buscar una posible solución a la problemática encontrada dentro de la institución motivo de estudio.

3.4. Población y muestra

3.4.1. Población

El desarrollo del presente estudio se la realizará con los estudiantes del Nivel I de la Escuela de Educación Básica N° 2 “Gral. César Rohón Sandoval” de la parroquia Anconcito del cantón Salinas, durante el periodo lectivo 2014 – 2015:

La población la constituyen 125 padres de familia y/o representantes legales, 125 estudiantes y 5 docentes.

CUADRO N° 1

Población

ÍTEM	POBLACIÓN	CANTIDAD
1	Directivos	01
2	Docentes	5
3	Representantes legales	125
4	Estudiantes	125
TOTAL		256

FUENTE: Escuela de Educación Básica N° 2 “Gral. César Rohón Sandoval
ELABORADO POR: Katy Lorena Reyes Yagual

3.4.2. Muestra

En la ejecución del actual proyecto se observó que el número de componentes de la población que será objeto de estudio es de pocas proporciones, por lo que no se presenta la necesidad de obtener la muestra, ya que se realizará la recolección de la información a través de la encuesta dirigida a la totalidad de la población en mención.

CUADRO N° 2

Muestra

ÍTEM	POBLACIÓN	CANTIDAD	TECNICAS E INSTRUMENTOS
1	Directivos	01	Encuestas
2	Docentes	05	Encuestas
3	Representantes legales	38	Encuesta
4	Estudiantes	38	Observación
TOTAL		82	

FUENTE: Escuela de Educación Básica N° 2 “Gral. César Rohón Sandoval
ELABORADO POR: Katy Lorena Reyes Yagual

3.5. Operacionalización de las variables

3.5.1. Variable Independiente

CUADRO N° 3

Variable independiente: Educación Cívica				
CONCEPTUALIZACIÓN	CATEGORÍAS	INDICADORES	ÍTEMS	TÉCNICAS E INSTRUMENTOS
Disciplina que estudia las relaciones sociales que los hombres establecen entre ellos y con el Estado; que se manifiesta en sus diversas formas de organización social (Familia, parentesco, matrimonio, etc.), jurídica (Normas, derechos, deberes, propiedad, etc.) y política (Estado, Organismos Constitucionales del Estado, etc.).	Relaciones Sociales	La educación cívica y la práctica ciudadana.	<ul style="list-style-type: none"> ▪ ¿En su planificación, aplica actividades que fomenten el civismo en los estudiantes? ▪ ¿Conoce que son los valores Cívicos? 	Encuestas Docentes y Padres de familia.
	Organización Social	Los valores cívicos en la educación. Cómo desarrollar los valores cívicos en los niños/as.		
	Organismos del Estado	Las entidades estatales ante la educación en valores. Civismo en los estudiantes		

ELABORADO POR: Katy Lorena Reyes Yagual

3.5.2. Variable Dependiente

CUADRO N° 4

Variable dependiente: Formación de valores				
CONCEPTUALIZACIÓN	CATEGORÍAS	INDICADORES	ÍTEMS	TÉCNICAS E INSTRUMENTOS
Proceso que se da a los jóvenes a una iniciación a los valores, dando conocimiento de las reglas necesarias para funcionar en este modo de relacionarse con otras personas, y buscar el desarrollo una comprensión de ciertos principios básicos, así como con la posibilidad de aplicar estas normas de forma inteligente, y tener la disposición reiterada de hacerlo.	Los valores Importancia de enseñar y aprender los valores Propósito de la Educación en valores Enseñanza de valores	Participación de estudiantes y docentes Actividades que deben llevarse a cabo para el aprendizaje de la Cívica y los valores Ejecución de tareas específicas	<ul style="list-style-type: none"> ▪ ¿Considera Ud. importante la formación de valores en la Educación? ▪ ¿Está de acuerdo en que todos los representantes legales deberían conocer que son los valores cívicos? ▪ ¿Considera oportuno inculcar valores cívicos en el aula de clases? 	Entrevista a Directivo

ELABORADO POR: Katy Lorena Reyes Yagual

3.6. Técnicas e instrumentos

En la ejecución del trabajo investigativo se utilizó las diferentes técnicas e instrumentos que ayuden en el análisis y la obtención de los resultados para poder establecer los principales puntos y donde se trabajó para potenciar de esta manera la formación en valores.

Las técnicas que se utilizaron son los siguientes: Observación, encuestas, haciendo uso de los diferentes instrumentos de recolección de información como lo es el cuestionario.

3.6.1 Observación

Esta técnica es utilizada para asimilar las características de un objeto que es estudiado, esta técnica se la utilizará de manera directa a los estudiantes del nivel 1 de la institución sobre el tema relacionado con la Educación Cívica y la Formación en Valores.

3.6.2 Encuesta

Se define a la encuesta como un estudio organizacional en donde el investigador recoge la información por medio de una herramienta de recolección de información mayormente haciendo uso de cuestionarios, con preguntas normalizadas que darán como resultado las características de los hechos.

3.7. Plan de recolección de la información

CUADRO N° 5

PREGUNTAS BÁSICAS	EXPLICACIÓN
1.- ¿Para qué?	Para alcanzar los objetivos de la investigación.
2.- ¿De qué personas u objetos?	Directivos, docentes y padres de familia.
3.- ¿Sobre qué aspectos?	Sobre la educación Cívica y la Formación en valores
4.- ¿Quién? ¿Quiénes?	Investigadora: Katty Lorena Reyes Yagual
5.- ¿A quiénes?	Estudiantes de nivel 1 de la Escuela de Educación Básica N°2 “Gral. Cesar Rohón Sandoval”
6.- ¿Cuándo?	En el año lectivo 2014 – 2015
7.- ¿Dónde?	Escuela de Educación Básica N°2 “Gral. Cesar Rohón Sandoval” de la parroquia Anconcito
8.- ¿Cuántas veces?	Durante cuatro semanas
9.- ¿Cómo?	Aplicación individual de la encuesta.
10.- ¿Qué técnicas de recolección?	Entrevista a directivo, Encuestas realizadas a docentes y padres, ficha de observación a los niños/as del nivel 1.
11.- ¿Con qué?	Cuestionarios.

FUENTE: Escuela de Educación Básica N° 2 “Gral. César Rohón Sandoval
ELABORADO POR: Katy Lorena Reyes Yagual

3.8. Plan de procesamiento de la información

Por medio de la recolección de información realizada mediante las encuestas dirigidas a los docentes y padres de familia, con lo se procederá al análisis y procesamiento de la información obtenida de la siguiente manera:

- Revisión de forma crítica y sistemática de la totalidad de la información obtenida.
- Revisión de la recolección de la información, para luego ejecutar un análisis sobre los datos obtenidos.
- Tabulación de los datos obtenidos.
- Exhibición de los resultados obtenidos por medio de gráficos y una tabla con sus respectivos porcentajes en la herramienta de Office Microsoft Excel.
- Estudio de los resultados obtenidos.
- Conclusión y recomendaciones de los resultados obtenidos a través de las encuestas.

3.9. Análisis e interpretación de resultados

3.9.1. Análisis de la encuesta aplicadas a Docentes

1. ¿Tiene conocimiento sobre que son los valores cívicos dentro del contexto educativo?

Tabla N° 1

ÍTEMS	ALTERNATIVAS	FRECUENCIA	PORCENTAJE
1	Si	5	100%
	No	0	0%
	TOTAL	5	100 %

FUENTE: Escuela de Educación Básica N° 2 “Gral. César Rohón Sandoval

ELABORADO POR: Katy Lorena Reyes Yagual

Gráfico N° 1



FUENTE: Escuela de Educación Básica N° 2 “Gral. César Rohón Sandoval

ELABORADO POR: Katy Lorena Reyes Yagual

Análisis

De la encuesta realizada a los docentes se pudo observar que el 100%, si tiene conocimiento sobre los valores cívicos. En conclusión a la información obtenida de la interrogante planteada se tiene que; los docentes conocen de los valores cívicos y que repercusión tienen estos en la sociedad.

2. ¿Está usted de acuerdo en la importancia de la formación en valores en la Educación Primaria?

Tabla N° 2

ÍTEMS	ALTERNATIVAS	FRECUENCIA	PORCENTAJE
2	Muy de acuerdo	4	80%
	De acuerdo	1	20%
	Indiferente	0	0%
	En desacuerdo	0	0%
	Muy en desacuerdo	0	0%
	TOTAL		5

FUENTE: Escuela de Educación Básica N° 2 “Gral. César Rohón Sandoval

ELABORADO POR: Katy Lorena Reyes Yagual

Gráfico N° 2

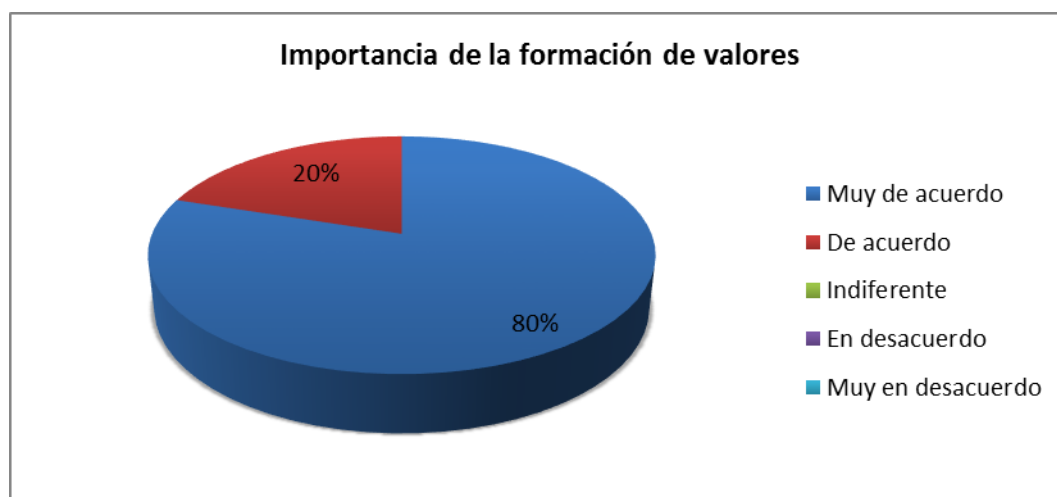

FUENTE: Escuela de Educación Básica N° 2 “Gral. César Rohón Sandoval

ELABORADO POR: Katy Lorena Reyes Yagual

Análisis

De la interrogante planteada a los docentes se obtuvo la siguiente información, que el 80% respondió estar muy de acuerdo y un 20% manifestó estar de acuerdo, con estos datos se concluye que los docentes consideran de importancia la formación en los valores de los estudiantes, ya que esto contribuiría a la formación integral de los estudiantes, con principios y valores dentro de una sociedad.

3. ¿Considera necesario el fomento de los valores en su práctica docente cotidiana?

Tabla N° 3

ÍTEMS	ALTERNATIVAS	FRECUENCIA	PORCENTAJE
3	Muy de acuerdo	2	40%
	De acuerdo	1	20%
	Indiferente	0	0%
	En desacuerdo	2	40%
	Muy en desacuerdo	0	0%
	TOTAL		5

FUENTE: Escuela de Educación Básica N° 2 “Gral. César Rohón Sandoval

ELABORADO POR: Katy Lorena Reyes Yagual

Gráfico N° 3

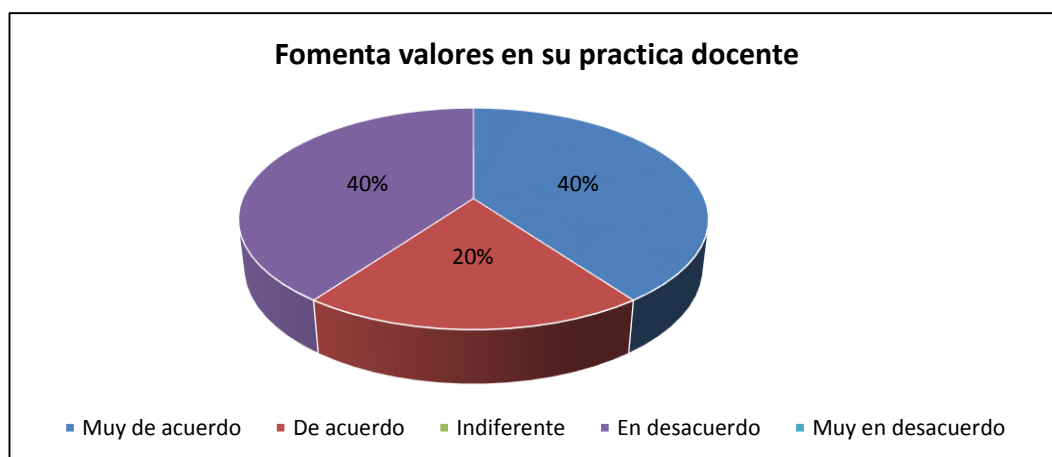

FUENTE: Escuela de Educación Básica N° 2 “Gral. César Rohón Sandoval

ELABORADO POR: Katy Lorena Reyes Yagual

Análisis

Se observa que de la pregunta planteada a los docentes el 40% respondió estar muy de acuerdo, un 20% manifestó estar de acuerdo, mientras que un 40% se mostró en desacuerdo, con esta información se concluye que los docentes dentro de la práctica diaria no fomentan los valores cívicos, en ninguna de las actividades que realizan los estudiantes, lo que ocasiona que se los estudiantes muestren desinterés por los valores.

4. ¿Está de acuerdo en que se debe dedicar un tiempo considerable en su labor para el fomento de la Educación Cívica?

Tabla N° 4

ÍTEMS	ALTERNATIVAS	FRECUENCIA	PORCENTAJE
4	Muy de acuerdo	1	20%
	De acuerdo	1	20%
	Indiferente	0	0%
	En desacuerdo	2	40%
	Muy en desacuerdo	1	20%
	TOTAL		5

FUENTE: Escuela de Educación Básica N° 2 “Gral. César Rohón Sandoval”
ELABORADO POR: Katy Lorena Reyes Yagual

Gráfico N° 4

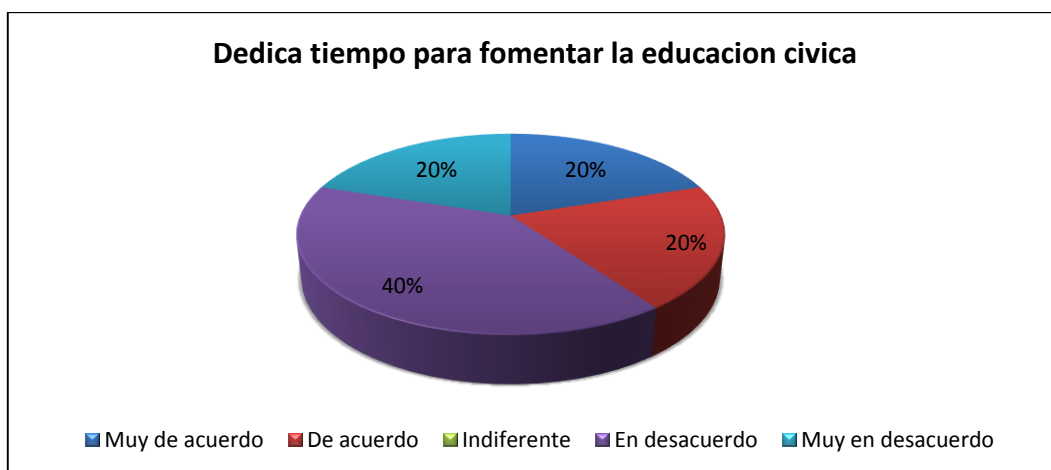

FUENTE: Escuela de Educación Básica N° 2 “Gral. César Rohón Sandoval”
ELABORADO POR: Katy Lorena Reyes Yagual

Análisis

El 20% de los docentes respondió estar muy de acuerdo, un 20% afirmó estar de acuerdo, mientras que un 40% se mostró en desacuerdo y finalmente un 20% dijo estar muy en desacuerdo, con esta información se concluye que los docentes en su mayoría no dedican tiempo para el fomento de la educación cívica dentro del aula de clase, ocasionando que no se despierte el interés de los estudiantes por la educación cívica.

5. ¿Considera apropiado utilizar recursos didácticos que fomenten la formación de valores?

Tabla N° 5

ÍTEMS	ALTERNATIVAS	FRECUENCIA	PORCENTAJE
5	Muy de acuerdo	4	80%
	De acuerdo	1	20%
	Indiferente	0	0%
	En desacuerdo	0	0%
	Muy en desacuerdo	0	0%
	TOTAL		5

FUENTE: Escuela de Educación Básica N° 2 “Gral. César Rohón Sandoval”
ELABORADO POR: Katy Lorena Reyes Yagual

Gráfico N° 5

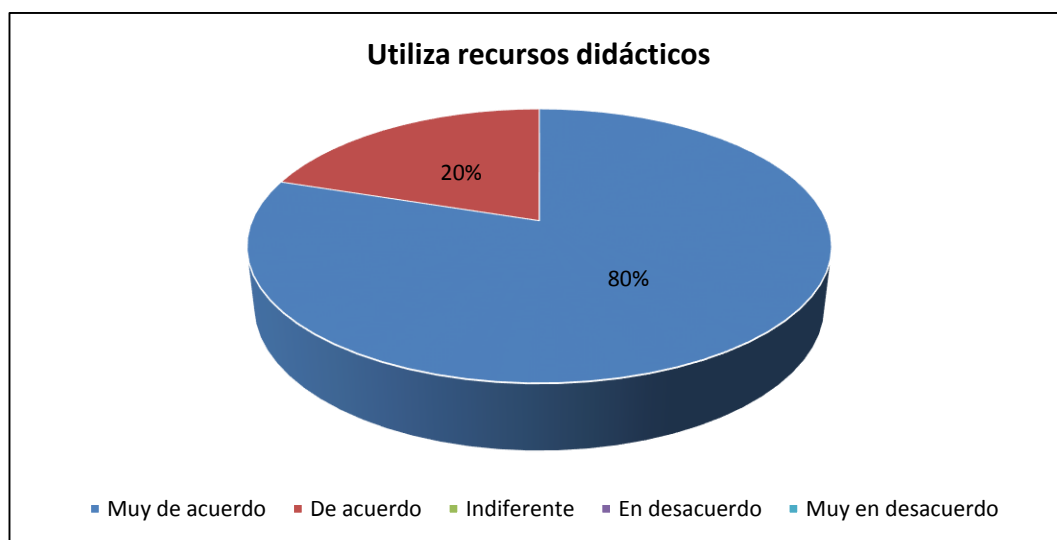

FUENTE: Escuela de Educación Básica N° 2 “Gral. César Rohón Sandoval”
ELABORADO POR: Katy Lorena Reyes Yagual

Análisis

De la interrogante planteada el 80% respondió muy de acuerdo, un 20% dijo estar de acuerdo, con esta información se concluye que los docentes no utilizan los diferentes recursos didácticos para fomentar la educación en valores, afectando esto en su formación académica como miembros de una sociedad.

6. ¿Cree usted que la educación cívica, en cualquiera de sus representaciones, forma parte del currículo o programa de estudio?

Tabla N° 6

ÍTEMS	ALTERNATIVAS	FRECUENCIA	PORCENTAJE
6	Muy de acuerdo	3	60%
	De acuerdo	2	40%
	Indiferente	0	0%
	En desacuerdo	0	0%
	Muy en desacuerdo	0	0%
	TOTAL		5

FUENTE: Escuela de Educación Básica N° 2 “Gral. César Rohón Sandoval

ELABORADO POR: Katy Lorena Reyes Yagual

Gráfico N° 6

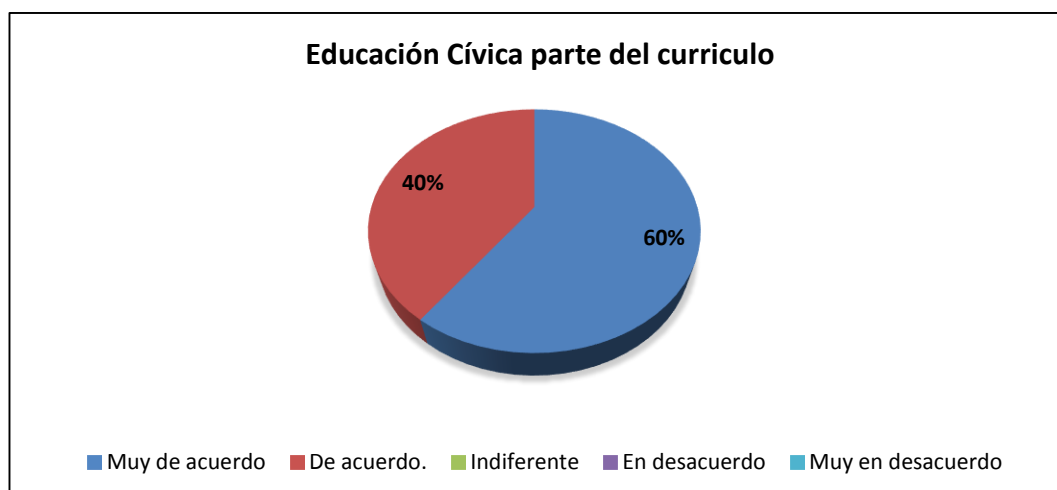

FUENTE: Escuela de Educación Básica N° 2 “Gral. César Rohón Sandoval

ELABORADO POR: Katy Lorena Reyes Yagual

Análisis

De la encuesta realizada a los docentes se pudo observar que respondieron de la siguiente manera, el 60% respondió estar muy de acuerdo, un 40% dijo estar de acuerdo, con esta información se concluye que los docentes consideran que la educación cívica en cualquiera de sus formas es parte del currículo educativo, esto deja ver que a la educación cívica en ocasiones no se la considera como una de las materias importantes.

7. ¿Cree usted necesario el convertir la cívica en una clase más del pensum de estudio?

Tabla N° 7

ÍTEMS	ALTERNATIVAS	FRECUENCIA	PORCENTAJE
7	Muy de acuerdo	2	40%
	De acuerdo	2	40%
	Indiferente	0	0%
	En desacuerdo	1	20%
	Muy en desacuerdo	0	0%
	TOTAL		5

FUENTE: Escuela de Educación Básica N° 2 “Gral. César Rohón Sandoval

ELABORADO POR: Katy Lorena Reyes Yagual

Gráfico N° 7

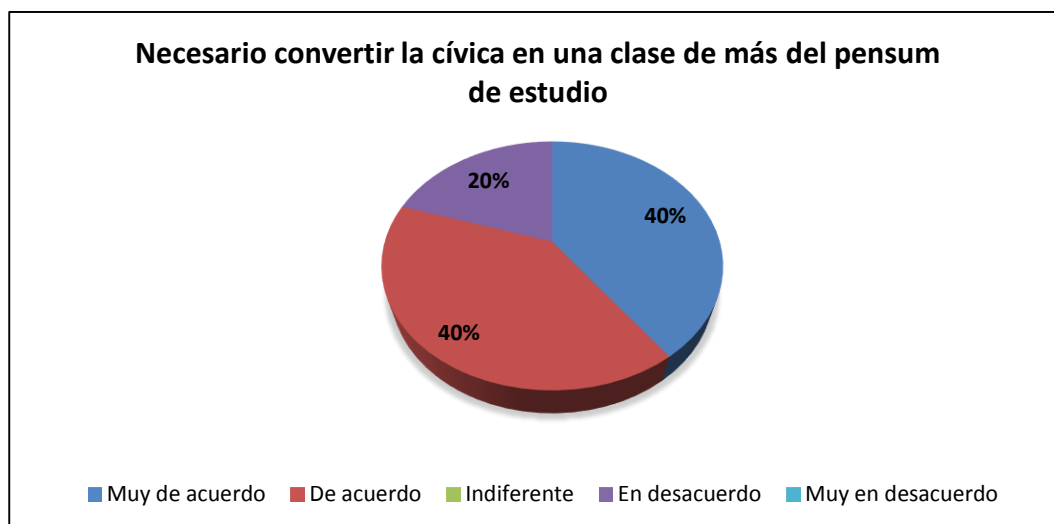

FUENTE: Escuela de Educación Básica N° 2 “Gral. César Rohón Sandoval

ELABORADO POR: Katy Lorena Reyes Yagual

Análisis

De la interrogante planteada se observa que el 40% está muy de acuerdo, un 40% se mostró de acuerdo, y 20% en desacuerdo, con esta información se concluye que los docentes creen que es necesario el convertir la cívica en una clase del pensum académico, para que de esta manera se pueda fomentar la formación en valores de los estudiantes, para crear un sociedad con valores.

8. ¿Cree necesario el diseño y aplicación de un Manual cívico para formar los valores en los estudiantes?

Tabla N° 8

ÍTEMS	ALTERNATIVAS	FRECUENCIA	PORCENTAJE
8	Muy de acuerdo	5	100%
	De acuerdo	0	0%
	Indiferente	0	0%
	En desacuerdo	0	0%
	Muy en desacuerdo	0	0%
	TOTAL		5

FUENTE: Escuela de Educación Básica N° 2 “Gral. César Rohón Sandoval

ELABORADO POR: Katy Lorena Reyes Yagual

Gráfico N° 8



FUENTE: Escuela de Educación Básica N° 2 “Gral. César Rohón Sandoval

ELABORADO POR: Katy Lorena Reyes Yagual

Análisis

De la pregunta planteada a los docentes se puede observar que el 100% respondió estar muy de acuerdo, con esta información se concluye que los docentes creen que es necesario el diseñar y aplicar un manual cívico para formar los valores en los estudiantes, beneficiando a la sociedad en general ya que se formaran personas.

3.9.2. Análisis de la encuesta aplicada a los representantes legales

1. ¿Está de acuerdo en que todos los representantes legales deberían conocer que son los valores cívicos?

Tabla N° 9

ÍTEMS	ALTERNATIVAS	FRECUENCIA	PORCENTAJE
1	Muy de acuerdo	8	21%
	De acuerdo	25	66%
	Indiferente	0	0%
	En desacuerdo	5	13%
	Muy en desacuerdo	0	0%
	TOTAL		38

FUENTE: Escuela de Educación Básica N° 2 “Gral. César Rohón Sandoval

ELABORADO POR: Katy Lorena Reyes Yagual

Gráfico N° 9

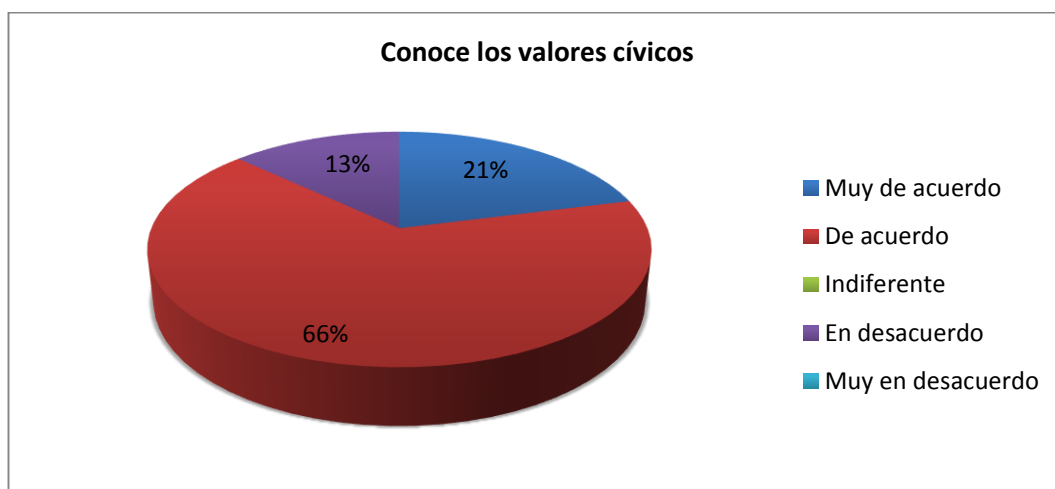

FUENTE: Escuela de Educación Básica N° 2 “Gral. César Rohón Sandoval

ELABORADO POR: Katy Lorena Reyes Yagual

Análisis

Se puede observar que de la interrogante planteada a los representantes legales el 21% respondió muy de acuerdo, un 66% respondió de acuerdo, un 13% se mostró en desacuerdo, con esta información se concluye que la mayoría de los representantes legales conocen de los valores cívicos.

2. ¿Cree usted que los valores cívicos influyen en el comportamiento de su hijo?

Tabla N° 10

ÍTEMS	ALTERNATIVAS	FRECUENCIA	PORCENTAJE
2	Muy de acuerdo	13	34%
	De acuerdo	17	45%
	Indiferente	0	0%
	En desacuerdo	8	21%
	Muy en desacuerdo	0	0%
	TOTAL		38

FUENTE: Escuela de Educación Básica N° 2 “Gral. César Rohón Sandoval”
ELABORADO POR: Katy Lorena Reyes Yagual

Gráfico N° 10

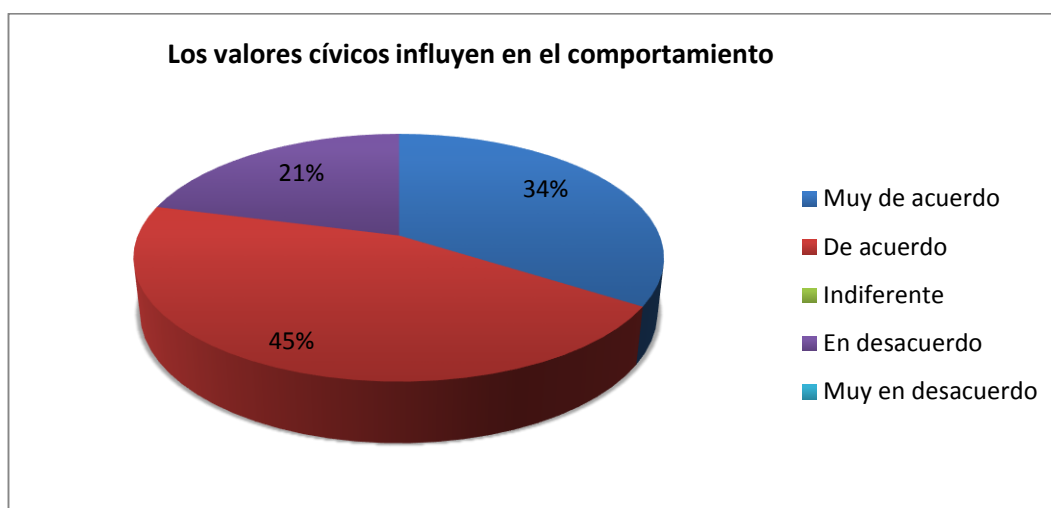

FUENTE: Escuela de Educación Básica N° 2 “Gral. César Rohón Sandoval”
ELABORADO POR: Katy Lorena Reyes Yagual

Análisis

Se observa que de la interrogante planteada a los representantes legales el 34% respondió estar muy de acuerdo, un 45% respondió estar de acuerdo y finalmente un 21% se mostró en desacuerdo, con esta información se concluye que los representantes legales consideran que los valores cívicos influyen mucho en el comportamiento de los estudiantes como por ejemplo en el respeto hacia los símbolos patrios y los demás.

3. ¿Considera oportuno inculcar valores cívicos en el aula de clases?

Tabla N° 11

ÍTEMS	ALTERNATIVAS	FRECUENCIA	PORCENTAJE
3	Muy de acuerdo	0	0%
	De acuerdo	4	11%
	Indiferente	0	0%
	En desacuerdo	25	66%
	Muy en desacuerdo	9	23%
	TOTAL		38

FUENTE: Escuela de Educación Básica N° 2 “Gral. César Rohón Sandoval
ELABORADO POR: Katy Lorena Reyes Yagual

Gráfico N° 11

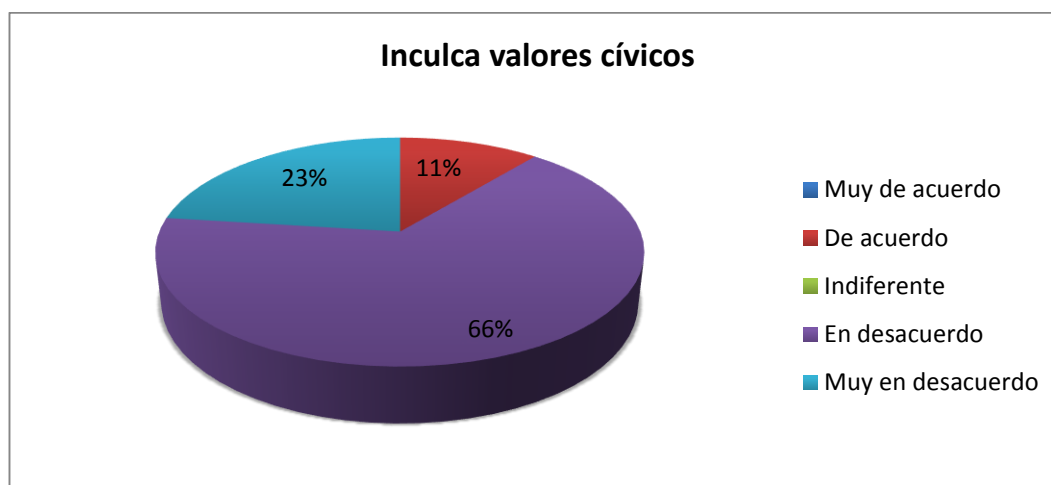

FUENTE: Escuela de Educación Básica N° 2 “Gral. César Rohón Sandoval
ELABORADO POR: Katy Lorena Reyes Yagual

Análisis

Se puede observar que de la interrogante planteada a los representantes legales el 11% manifestó estar de acuerdo, un 66% respondió estar en desacuerdo, finalmente un 23% respondió estar muy en desacuerdo, con esta información obtenida se concluye que la mayoría de los representantes legales no inculca valores cívicos a sus hijos, lo que ocasiona que esto se refleje en el aula de clases, ya que muestran un desinterés por la cívica.

4. ¿Está de acuerdo que los padres de familia utilicen recursos didácticos (libros, cuentos y otros) para el fomento de la formación de valores en su hijo?

Tabla N° 12

ÍTEMS	ALTERNATIVAS	FRECUENCIA	PORCENTAJE
4	Muy de acuerdo	0	0%
	De acuerdo	2	5%
	Indiferente	0	0%
	En desacuerdo	25	66%
	Muy en desacuerdo	11	29%
	TOTAL		38

FUENTE: Escuela de Educación Básica N° 2 “Gral. César Rohón Sandoval
ELABORADO POR: Katy Lorena Reyes Yagual

Gráfico N° 12

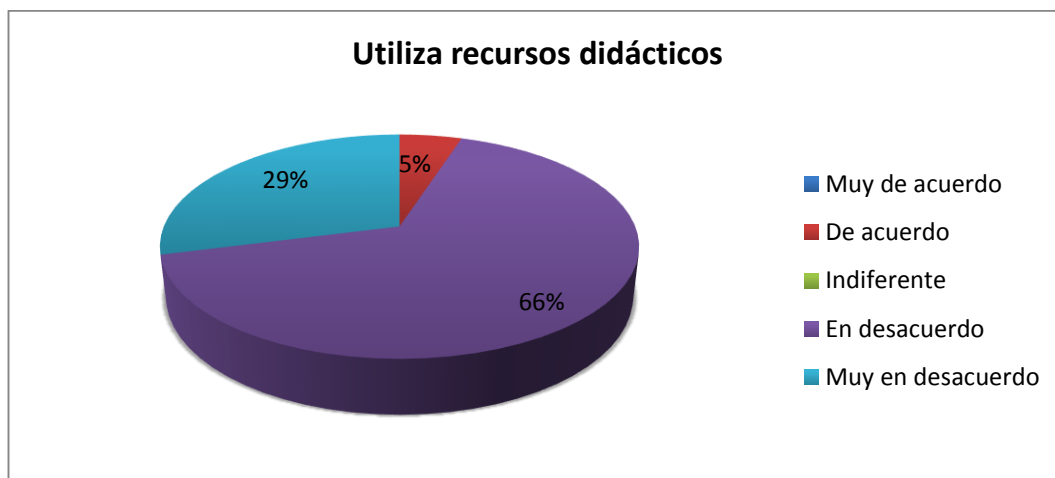

FUENTE: Escuela de Educación Básica N° 2 “Gral. César Rohón Sandoval
ELABORADO POR: Katy Lorena Reyes Yagual

Análisis

De la interrogante planteada se puede observar que el 5% está de acuerdo, el 66% en desacuerdo, un 29% se mostró muy en desacuerdo, con esta información se concluye que los representantes legales en su mayoría no utilizan recursos didácticos para fomentar en ellos la educación cívica, influyendo esto de cierta manera en la escuela como también en sus hogares.

5. ¿Considera apropiado que los docentes dedican el tiempo necesario para el fomento de valores cívicos en sus estudiantes?

Tabla N° 13

ÍTEMS	ALTERNATIVAS	FRECUENCIA	PORCENTAJE
5	Muy de acuerdo	0	0%
	De acuerdo	8	21%
	Indiferente	0	0%
	En desacuerdo	25	66%
	Muy en desacuerdo	5	13%
	TOTAL		38

FUENTE: Escuela de Educación Básica N° 2 “Gral. César Rohón Sandoval
ELABORADO POR: Katy Lorena Reyes Yagual

Gráfico N° 13

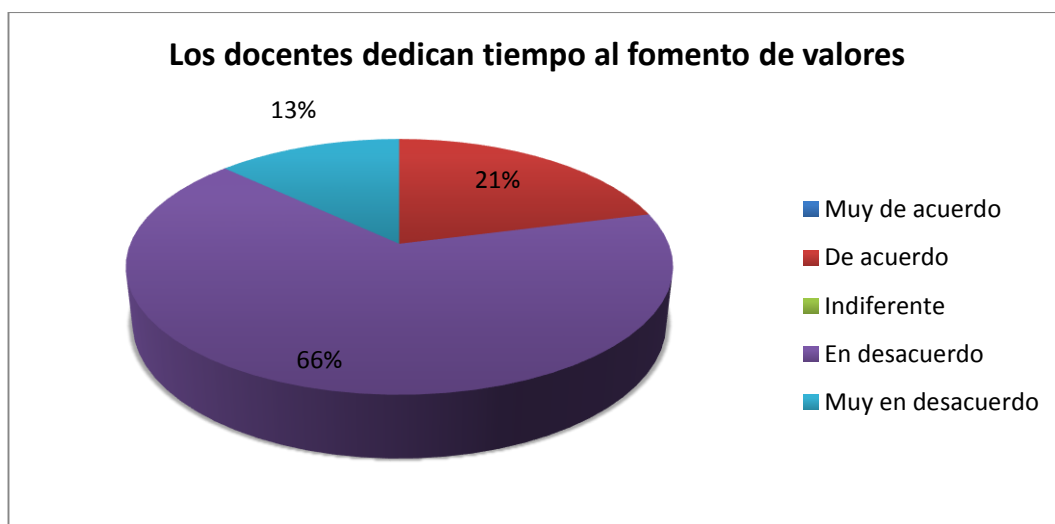

FUENTE: Escuela de Educación Básica N° 2 “Gral. César Rohón Sandoval
ELABORADO POR: Katy Lorena Reyes Yagual

Análisis:

Los representantes legales respondieron de la siguiente manera, el 21% respondió estar de acuerdo, un 66% se mostró en desacuerdo y finalmente un 13% dijo estar muy en desacuerdo, se puede concluir que en la escuela no se destina un tiempo para el fomento de valores, lo que se ve reflejado en el comportamiento y respeto hacia los símbolos patrios y las personas.

6. **¿Cree necesario que los docentes deben tener conocimientos específicos para impartir Educación cívica y Valores?**

Tabla N°14

ÍTEMS	ALTERNATIVAS	FRECUENCIA	PORCENTAJE
6	Muy de acuerdo	25	66%
	De acuerdo	13	34%
	Indiferente	0	0%
	En desacuerdo	0	0%
	Muy en desacuerdo	0	0%
	TOTAL	38	100%

FUENTE: Escuela de Educación Básica N° 2 “Gral. César Rohón Sandoval

ELABORADO POR: Katy Lorena Reyes Yagual

Gráfico N° 14

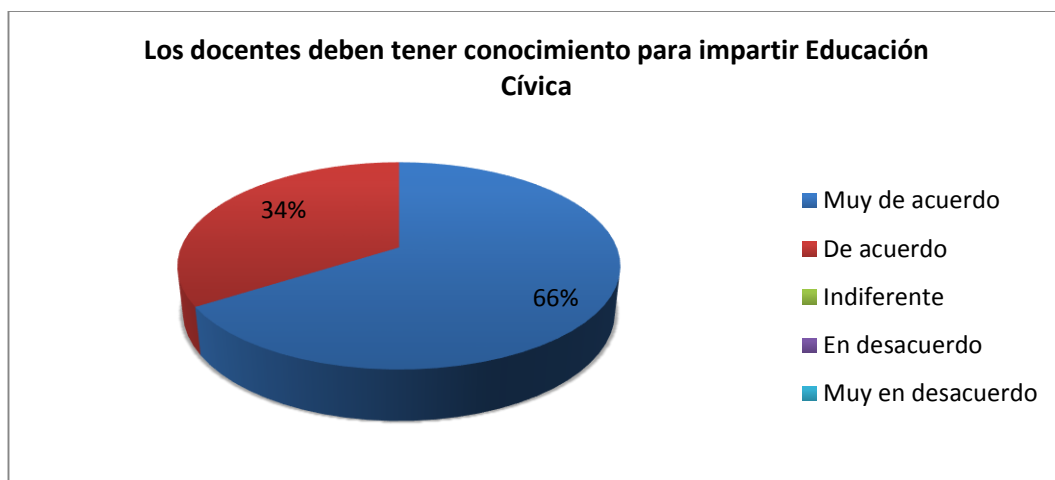

FUENTE: Escuela de Educación Básica N° 2 “Gral. César Rohón Sandoval

ELABORADO POR: Katy Lorena Reyes Yagual

Análisis

Los representantes legales respondieron de la siguiente manera la interrogante planteada, un 66% respondió estar muy de acuerdo, un 34% respondió estar de acuerdo, con esta información se concluye que los representantes legales consideran en su totalidad que es necesario que los docentes tengan conocimientos para poder impartir la Educación Cívica y Valores.

7. ¿En su opinión, qué es necesario para mejorar la Educación cívica y valores en la formación de su hijo?

Tabla N° 15

ÍTEMS	ALTERNATIVAS	FRECUENCIA	PORCENTAJE
7	Capacitación adicional en conocimientos de Educación cívica y Valores	25	66%
	Más tiempo de instrucción destinado a la formación de ciudadanos y valores	13	34%
	Evaluaciones específicas de Educación cívica	0	0%
	Mejores materiales y texto de estudios	0	0%
	Otros	0	0%
	TOTAL	38	100%

FUENTE: Escuela de Educación Básica N° 2 “Gral. César Rohón Sandoval

ELABORADO POR: Katy Lorena Reyes Yagual

Gráfico N° 15

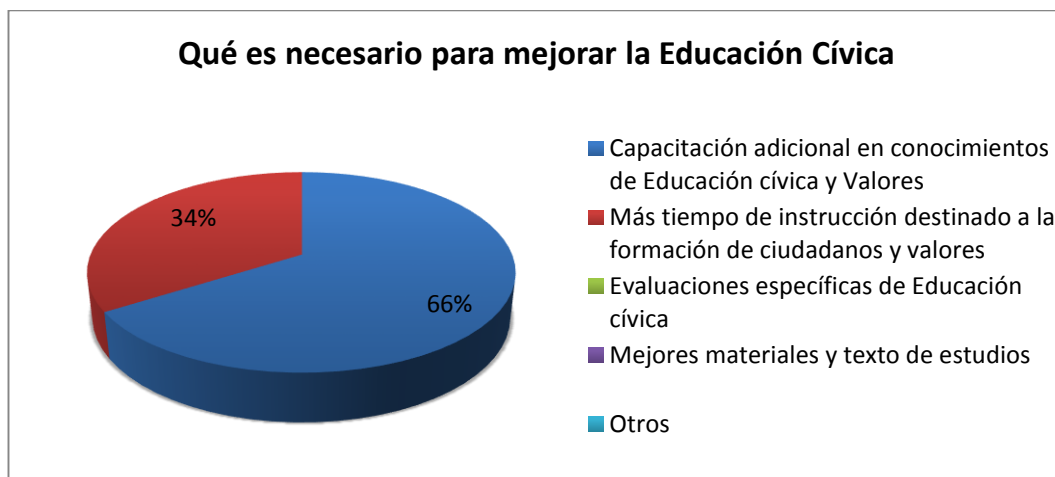

FUENTE: Escuela de Educación Básica N° 2 “Gral. César Rohón Sandoval

ELABORADO POR: Katy Lorena Reyes Yagual

Análisis

De la interrogante planteada a los representantes legales el 66% respondió la capacitación adicional de Educación Cívica y Valores, un 34% respondió más tiempo de instrucción destinado a la formación de ciudadanos y valores, con esta información se concluye que es importante la capacitación para docentes para mejorar la Educación Cívica en la escuela.

8. ¿Cree necesario el diseño y aplicación de un manual cívico para formar los valores en los estudiantes?

Tabla N° 16

ÍTEMS	ALTERNATIVAS	FRECUENCIA	PORCENTAJE
8	Muy de acuerdo	35	92%
	De acuerdo	3	8%
	Indiferente	0	0%
	En desacuerdo	0	0%
	Muy en desacuerdo	0	0%
	TOTAL		38

FUENTE: Escuela de Educación Básica N° 2 “Gral. César Rohón Sandoval”
 ELABORADO POR: Katy Lorena Reyes Yagual

Gráfico N° 16



FUENTE: Escuela de Educación Básica N° 2 “Gral. César Rohón Sandoval”
 ELABORADO POR: Katy Lorena Reyes Yagual

Análisis

De la información obtenida de la encuesta realizada a los representantes legales se tienen los siguientes resultados, un 92% manifestó estar muy de acuerdo y un 8% manifestó estar de acuerdo, con esta información se concluye que los representantes legales en su totalidad concuerdan que es necesario el diseño y aplicación de un manual cívico para fomentar los valores en los estudiantes del nivel 1 de la Escuela de Educación Básica N°2 “Gral. Cesar Rohón Sandoval” de la parroquia Anconcito.

3.9.3. FICHA DE OBSERVACIÓN A LOS ESTUDIANTES

COMPETENCIAS EN VALORES

TABLA N° 17

Funcionamiento cognitivo		DESCRPTORES	TOTAL RESPUESTA	
			SI	NO
Anticipación.	A	El niño predice las posibles acciones, efecto y consecuencia de lo que se realiza los días lunes en la hora cívica.		X
	B	El niño predice como se sentirán las personas frente a situaciones de la historia narradas en la hora cívica o de algún otro evento que se desarrolle en la escuela.		X
	C	El niño considera las intenciones que motivaran a un personaje a emprender una serie de acciones promulgando valores.		X
Elaboración del discurso en la expresión de las ideas sobre el texto	A	El niño usa su discurso para informar de forma condensada y abreviada sobre un aspecto muy puntual de La hora cívica.	X	
	B	El niño usa su discurso para dar cuenta de lo que pasó en la hora cívica ya en el aula de clases, retomando fragmentos de la información manifestada en este espacio.	X	
	C	El niño usa su discurso para explicar sus ideas proponiendo algunas razones en las que ellas se apoyan. Para hacerlo retoma lo que sabe por su experiencia y situaciones particulares de la historia.		X
Exploremos las primeras ideas sobre cívica, valores y respeto de reglas en el contexto social	A	El niño describe una o varias líneas sobre hechos, situaciones o casos narrados en algún evento suscitado en la escuela o algún otro lugar.	X	
	B	El niño transmite sus ideas, pensamientos sobre hechos históricos, que combina de diferentes maneras en torno a la vida real.	X	
	C	El niño expresa una o más ideas que las combinan y se agrupan sin tener un significado convencional o real de lo expresado.		X
	D	El niño quiere expresar sus ideas sobre: el Himno Nacional, el Escudo y/o la Bandera, de manera convencional, aunque omite o agrega letras en algunas palabras.	X	

FUENTE: Escuela de Educación Básica N° 2 “Gral. César Rohón Sandoval

ELABORADO POR: Katy Lorena Reyes Yagual

Análisis:

En la ficha de observación se puede constatar que los niños del nivel inicial 1 de la escuela Gral. César Rohon Sandoval tienen falencias en el conocimiento de la importancia de la educación cívica y la formación de los valores.

3.10. Conclusiones y recomendaciones

3.10.1. Conclusiones

- Los docentes no fomentan los valores en la práctica diaria con los estudiantes, lo que ocasiona que los niños y niñas no despierten su interés por los valores, evidenciando muy poco interés por parte de los docentes en el tema de los valores cívicos.
- Los docentes no utilizan recursos didácticos que fomenten la formación en valores, afectando esto en la formación académica de los estudiantes de la institución.
- Los padres de familia no inculcan valores cívicos a sus hijos dentro de su hogar lo cual se ve reflejado en la conducta de los niños y niñas en el aula de clases.
- El niño no puede expresar de forma articulada lo que escucha en las horas cívicas u otros eventos que se desarrollan en la Escuela, ocasionando que los estudiantes no demuestren respeto por las personas y los símbolos patrios.
- Los docentes deben tener los conocimientos y herramientas necesarias para poder impartir la Educación Cívica y los valores en los estudiantes de nivel 1.

3.10.2. Recomendaciones

- Los docentes deben fomentar en su práctica diaria con los estudiantes, beneficiando de esta manera a los niños y niñas en la adquisición de conocimientos relacionados con los valores.
- Los docentes deben utilizar recursos didácticos para de esta manera fomentar la formación en valores, beneficiando la formación académica de los estudiantes en el tema de la educación cívica.
- Los padres de familia deben inculcar valores a sus hijos dentro del hogar, mejorando de esta manera la conducta y el respeto de los estudiantes por las personas las personas y los símbolos patrios.
- La escuela debe dedicar tiempo para fomentar los valores cívicos en los estudiantes, motivando a los niños y niñas a la práctica de los valores aprendidos.
- Los docentes deben contar con capacitación y herramientas que faciliten su labor en la enseñanza de la Educación Cívica hacia los estudiantes, mejorando de esta manera el proceso de enseñanza aprendizaje.

CAPÍTULO IV

LA PROPUESTA

4.1 Datos informativos

Este trabajo de investigación será realizado en la Escuela de Educación Básica N° 2 “Gral. Cesar Rohón Sandoval” de la parroquia Anconcito, cantón Salinas, provincia de Santa Elena, Periodo Lectivo 2014 – 2015, cuyos datos se reflejan a continuación:

CUADRO N ° 6

DATOS INFORMATIVOS	
TÍTULO	La Educación Cívica y la formación de valores de los estudiantes de nivel 1 de la Escuela de Educación Básica N°2 “Gral. Cesar Rohón Sandoval” de la parroquia Anconcito, cantón Salinas, provincia de Santa Elena, Periodo Lectivo 2014 – 2015
INSTITUCIÓN EJECUTORA	Escuela de Educación Básica N°2 “Gral. Cesar Rohón Sandoval” de la parroquia Anconcito, cantón Salinas, provincia de Santa Elena
BENEFICIARIO:	Niños de Nivel 1 y Docentes
UBICACIÓN:	Parroquia Anconcito, cantón Salinas
EQUIPO RESPONSABLE:	Docente: Katy Lorena Reyes Yagual Docente tutor: MSc. Mónica Tomalá Chavarría
CANTÓN:	Salinas
PROVINCIA:	Santa Elena
JORNADA:	Matutina
RÉGIMEN:	Costa

FUENTE: Escuela de Educación Básica N° 2 “Gral. César Rohón Sandoval”
ELABORADO POR: Katty Lorena Reyes Yagual

4.2 Antecedentes de la propuesta

La sociedad actual se encuentra en un proceso de acelerada transformación, donde la exigencia es que los ciudadanos desarrollen competencias para mejorar de manera constante su calidad de vida y la de su comunidad y el medio idóneo para lograr ese objetivo es la educación. Este trabajo investigativo de intervención pedagógica pretende promover la formación de ciudadanos que sean capaces de interactuar en sociedad y de sumar esfuerzos para alcanzar objetivos comunes, por lo tanto la escuela está comprometida a ofrecer una formación humana integral a los alumnos, en la que aprendan a ser, a convivir, a aprender, a hacer, a tener, a producir y a consumir.

Generar conocimientos en educación cívica para la formación en valores humanos alienta un cambio inequívoco, favorable para todos; la manera más segura de mejorar es inculcando valores, tan reales como indispensables, basta observar para comprender lo necesario del compromiso, que alcanza sin dudas a todos y cada uno de los maestros que desempeñan sus actividades diarias en la Escuela de Educación Básica N° 2 “Gral. César Rohón Sandoval”.

Educar en valores quizás no garantiza la comprensión de los mismos, puesto que hay una innata tendencia en cada ser humano, que soy incapaz de explicar, que hace que para cada uno se demore su tiempo la profunda comprensión, aceptación y vivencia de los mismos, porque cada niño, es un mundo diferente, y a ellos hay que saber llegar a través de la pedagogía, que cada docente debe de conocer en

beneficio de sus educandos; sin embargo jamás deja de ser imprescindible señalar el camino y permitir que se desarrolle la convicción que deviene únicamente de la propia experiencia.

Las principales señales de la necesidad de educar en valores son principalmente las que tienen que ver con la apatía generalizada de los niños y la pérdida de respeto por sí mismos, la vida misma no pareciera tener valor a través de sus ojos; no se saben valiosos ni capaces, demuestran permanentemente una gran necesidad de afecto y atención.

Por lo que son estos los aspectos que más preocupan a la hora de interactuar con los estudiantes, especialmente de los de Nivel 1. Educar no es informar, ni cumplir a tiempo una cantidad de contenidos solamente, hay mucho más que requiere atención y nos hace desviar permanentemente la mirada de los temas que se presentan en las planificaciones al inicio del año lectivo; no tener miedo de enfrentar el desafío de proponerlos y enseñarlos es darle forma definitiva a una educación integral y mejorar indudablemente el presente y el futuro de nuestros niños y niñas, así como de la sociedad en general.

Es importante conocer que el civismo es un conjunto de valores y reglas que rigen en la sociedad para fortalecer el espíritu de los seres humanos e interactuar con el objeto que le da armonía y protección, creando de esta manera ciudadanos dignos de brindar ejemplos a las generaciones. Es esencial que la población tenga conocimiento del civismo y los valores, ya que se interactúa diariamente con estos

y en ocasiones puede ser mal interpretado y muchas veces no se le da importancia. En el contexto educativo la educación cívica, se podría decir que es un tipo de educación que permite obtener los conocimientos entendiendo y asumiendo el papel de cada persona en la calidad de ciudadano de cada nación, esto quiere decir asumir responsabilidades y derechos políticos y sociales, esta también fomenta el respeto por los valores nacionales, fortaleciendo los íconos de la nación y de la sociedad.

4.3 Justificación

La cívica es un gran estímulo que beneficia las condiciones para avanzar hacia una democracia de calidad y respeto por todos los componentes esenciales que tiene una nación. Se puede decir que el civismo es un valor que debe estar inherente en cada uno de los ecuatorianos como una parte fundamental en la vida.

Los valores cívicos son de gran importancia y se deben concebir como uno de los procesos permanentes, que conlleven al desarrollo del conocimiento en valores hacia un país, ya que el futuro de un país está en el amor de los ciudadanos. La educación cívica es el camino hacia una educación de calidad, siendo esta promotora del progreso de una nación, siendo esta la razón por la cual se realiza este trabajo investigativo, para fortalecer los valores cívicos, formando de esta manera estudiantes íntegros, con capacidades y conocimientos de alto nivel, cómo también personas con amor a su Patria, por encima de cualquier linaje, tienda política o concepción del mundo.

4.4 Objetivos

4.4.1 General

- Diseñar y aplicar un manual de Educación cívica para fomentar los valores en los estudiantes del nivel 1 de la Escuela de Educación Básica N°2 “Gral. Cesar Rohón Sandoval” de la parroquia Anconcito, cantón Salinas, provincia de Santa Elena.

4.4.2 Específicos

- Determinar la influencia de los valores cívicos en la formación de los estudiantes.
- Proporcionar a los docentes una herramienta para la enseñanza de la educación cívica y valores.
- Erradicar los malos hábitos de disciplina y desamor a los diferentes símbolos patrios.

4.5 Fundamentación

Aunque no se pueda ocultar y explicar el observar que se ha perdido el respeto a los símbolos patrios, que los asistentes a los diferentes actos cívicos no

demuestran el debido respeto a los símbolos, poniéndose a conversar, reírse o realizar gestos impropios del acto.

Quizás la tecnología ha provocado una crisis en los valores éticos, cívicos y morales, una pérdida de sentido de vida, por lo que se hace necesario afrontar el reto en la formación y transformación. La falta de valores ha despertado en los docentes y padres de familia el buscar una solución a la problemática existente.

La promoción de los valores constituye un elemento fundamental de la calidad de la educación, en este sentido, si todo proceso educativo está relacionado con los valores, entonces no es posible hablar de educación sin suponer la presencia de una axiología educativa voluntaria o involuntaria.

Enseñar en valores presupone un contexto participativo que tome en cuenta el nivel de desarrollo en que se encuentren los estudiantes, que vaya de lo simple a lo complejo y que permita vivir las experiencias educativas en un ambiente de libertad y respeto.

Por esta razón este trabajo investigativo trata no solo de proporcionar elementos conceptuales para los docentes sino que sea de gran ayuda para la práctica de los estudiantes para que comprendan y asuman los valores que la humanidad ha creado como producto de la historia, fomentando aptitudes de colaboración y participación en las diferentes actividades para poder identificarse como personas de un mismo País.

4.6 Metodología (plan de acción)

CUADRO N° 7

ACTIVIDADES	OBJETIVOS
Actividad N° 1: Conociendo los símbolos patrios	Que los estudiantes tengan conocimientos de los símbolos patrios del Ecuador
Actividad N° 2: Cancionero cívico	Contribuir al rescate del material recreativo y didáctico que se encuentra en el olvido.
Actividad N° 3: Coloreando los símbolos	Que los estudiantes pongan en práctica los conocimientos adquiridos en las actividades anteriores.
Actividad N° 4: Conociendo las partes del Escudo Nacional	Que los estudiantes conozcan las partes del Escudo Nacional del Ecuador
Actividad N° 5: Armandó un rompecabezas	Lograr que los estudiantes interactúen por medio de la manipulación de los recursos que permitan conocer el significado estructural del Escudo del Ecuador.
Actividad N° 6: Cuento de valores : La responsabilidad	Que los estudiantes aprendan el valor de la responsabilidad
Actividad N° 7: Cuento de valores: La verdad	Que los estudiantes aprendan los valores de la verdad
Actividad N° 8: Juego Simbólico: La Honestidad	Que los estudiantes practiquen el valor de la honestidad por medio del juego simbólico.
Actividad N° 9: Ronda del valor: La amistad.	Que los estudiantes socialicen mediante una ronda para interiorizar el valor de la amistad.
Actividad N° 10: Integración del valor: El respeto.	Establecer el valor del respeto en los estudiantes participando de una integración familiar.

FUENTE: Datos de la investigación.

ELABORADO POR: Katy Lorena Reyes Yagual



**UNIVERSIDAD ESTATAL PENÍNSULA DE SANTA ELENA
FACULTAD DE CIENCIAS DE LA EDUCACIÓN E IDIOMAS
ESCUELA DE CIENCIAS DE LA EDUCACIÓN
CARRERA DE EDUCACIÓN PARVULARIA**



MANUAL DE EDUCACIÓN CÍVICA PARA FOMENTAR LOS VALORES EN LOS ESTUDIANTES DE NIVEL 1

AUTORA:

Katy Lorena Reyes Yagual

ÍNDICE DE LA PROPUESTA

Contenido	Pág.
Portada	93
Índice	94
Presentación del manual	95
Actividad N° 1: Conociendo los Símbolos Patrios	96
Actividad N° 2: Cancionero Cívico	98
Actividad N° 3: Coloreando los Símbolos	103
Actividad N° 4: Conociendo las partes del Escudo	105
Actividad N° 5: Armandó un rompecabezas	107
Actividad N° 6: Cuento de valores: La responsabilidad	109
Actividad N° 7: Cuento de Valores: La verdad	111
Actividad N° 8: Juego Simbólico: La honestidad	116
Actividad N° 9: Ronda del valor: La Amistad	118
Actividad N° 10: Integración del valor: El respeto	120

PRESENTACIÓN



En este Manual de la Educación Cívica y la formación en valores se pretende dar actividades que ayuden a los docentes a retomar la cívica para fomentar más que todo el respeto a los símbolos patrios ya que es de mucha importancia pues vivimos en un mundo sumamente complejo, dominado por las transformaciones que imponen a la sociedad el mismo desarrollo que hacen que poco a poco se vaya perdiendo este deber como ciudadanos.

De la misma manera va ayudar a los padres para que puedan llegar a los niños/as de manera fácil y divertida de cómo enseñar la cívica y los valores.

Este manual ayudará en las diferentes circunstancias para en el futuro tener vida digna en los seres humanos, interviniendo de esta manera en los valores de los niños y niñas de nuestra comunidad, todo para un buen vivir.

Se pretende enraizar de manera firme en la conciencia, aquellos valores que determinan la calidad vida y razón de ser.

Practicando aprendemos, por esta razón presentamos el siguiente manual a los niños y niñas de la escuela César Rohon Sandoval del nivel 1, esperando que sea de provecho.

ACTIVIDAD N° 1

CONOCIENDO LOS SÍMBOLOS PATRIOS



Objetivo:

Que los estudiantes tengan conocimientos de los símbolos patrios del Ecuador

Material:

- **Fomix**
- **Silicón**
- Figura sobre la Bandera del Ecuador
- Figura sobre el Escudo del Ecuador
- Figura sobre el Escudo del Escudo de la provincia
- Figura sobre la Bandera de la provincia

Desarrollo:

- ◆ El docente empezará hablando de los símbolos patrios en el Ecuador y la provincia.

- ◆ A medida que el docente describe cada símbolo irá pegando las imágenes en el paleógrafo, para que los estudiantes conozcan los mismos.
- ◆ Los estudiantes irán repitiendo con el docente los nombres de las figuras.
- ◆ Luego cada uno de los estudiantes irá nombrando los símbolos que ve



Evaluación:

El docente evaluará la identificación de cada uno de los símbolos que fueron enseñados, la pronunciación y el vocabulario correcto para describir cada uno de ellos.

ACTIVIDAD N° 2

CANCIONERO CÍVICO



CANCIONERO CÍVICO

Objetivo:

Contribuir al rescate del material recreativo y didáctico que se encuentra en el olvido

Material:

- Cancionero de cívico
 - Himno Nacional del Ecuador
 - Himno a la Provincia de Santa Elena
 - Himno al Cantón Salinas
- CD
- Grabadora

Desarrollo.

Es importante que los docentes recaten y difundan los mensajes musicales sobre la educación nacional cuya fortaleza es su razón de ser y se ponga en primera línea

los principios del amor a la patria en medio de la alegría que regalan las letras de las canciones.

1. La docente repetirá con los estudiantes la letra de cada una de las canciones del cancionero cívico.
2. Se repetirán las canciones una y otra vez hasta que los niños y niñas aprendan las canciones.
3. El Himno aprendido se entonará musicalmente con la grabadora, para de esta manera escuchar el ritmo de la misma.

HIMNO NACIONAL DEL ECUADOR

CORO

¡Salve, oh Patria, mil veces! ¡Oh Patria!
gloria a ti! Ya tu pecho rebosa,
gozo y paz, y tu frente radiosa
más que el sol contemplamos lucir.

I

Los primeros los hijos del suelo
que, soberbio, el Pichincha decora
te aclamaron por siempre señora
y vertieron su sangre por ti.
Dios miró y aceptó el holocausto,
y esa sangre fue germen fecundo
de otros héroes que atónito el mundo,
vio en tu torno a millares surgir.

HIMNO A LA PROVINCIA DE SANTA ELENA



HIMNO AL CANTÓN SALINAS

HIMNO AL CANTÓN SALINAS

Letra: Jacinto S. Benítez Cruz

Música: Francisco Villacrés F.

CORO

¡Salve! Invicto bastión de la patria
atalaya que el mar avizoras
y en tu seno un caudal atesoras
de riquezas de inmenso valor.

ESTROFAS

El cantar de las olas te duerme,
Te despierta el fulgor diamantino
De la estrella que marca tu sino,
¡Bella ninfa surgida del mar!
Acaricia tu faz leve brisa,
Las sirenas tu nombre pregonan
Y las blancas gaviotas coronan
Tu alta sien con el mirto nupcial.

Tamarindos, palmeras y almendros,
En tu alero feudal reverdecen
Y en tu fruto dorado te ofrecen

La delicia de un grato sabor.
Quien se acerca a mirar tus encantos,
Junto al mar de perenne bonanza,
Cobra vida, salud y esperanza
En tus playas bañadas de sal.

Evaluación

El docente evaluará el vocabulario de los estudiantes, además de la pronunciación, aprendizaje de los himnos y la identificación de cada uno de ellos.

ACTIVIDAD N° 3

COLOREANDO LOS SÍMBOLOS

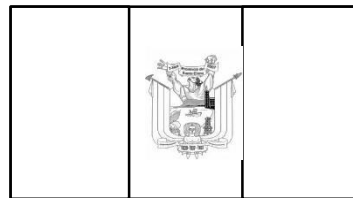
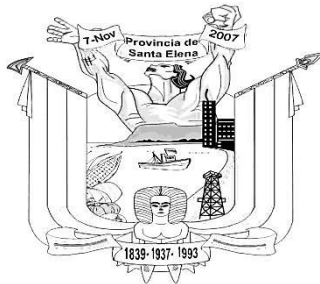
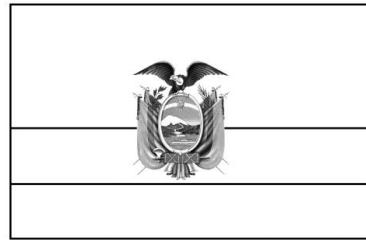

Objetivo.

Que los estudiantes pongan en práctica los conocimientos adquiridos en las actividades anteriores.

Materiales:

- ◆ Lápices de colores
- ◆ Figura del Escudo del Ecuador
- ◆ Figura de la Bandera Nacional
- ◆ Escudo de la provincia
- ◆ Bandera de la provincia

Desarrollo:

- Los estudiantes identificarán cada uno de los gráficos que el docente les proporcionó.
- El docente pedirá a los estudiantes que colorean cada una de las imágenes con los colores que le corresponde a cada uno de ellos.

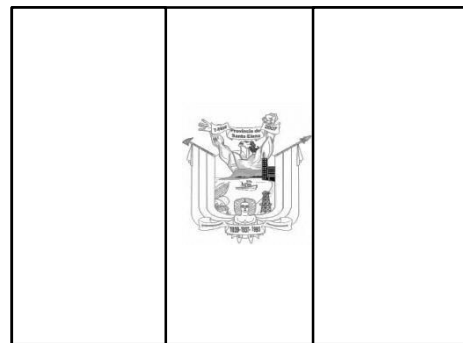
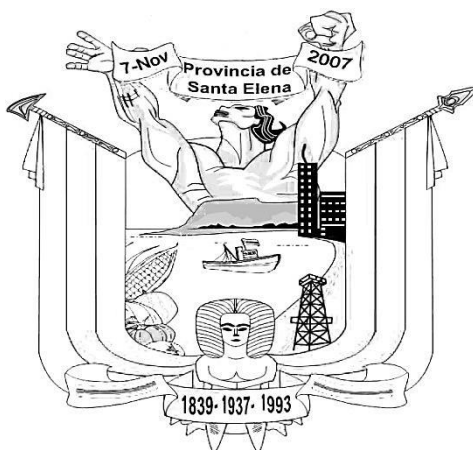
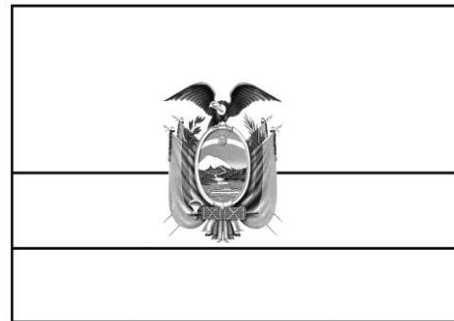
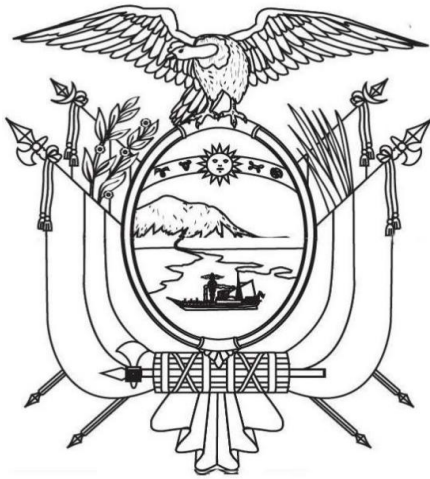

Evaluación:

Que los estudiantes apliquen lo aprendido coloreando los símbolos.

ACTIVIDAD N° 4

CONOCIENDO LAS PARTES DEL ESCUDO NACIONAL



Objetivo:

Que los estudiantes conozcan las partes del Escudo Nacional del Ecuador

Materiales:

- Lámina del Escudo Nacional del Ecuador

Desarrollo:

- El docente explicará las partes del Escudo Nacional del Ecuador
- Pedirá a los estudiantes que repitan con él las partes del escudo
- Luego cada estudiante saldrá al frente e identificará las partes del mismo.



Evaluación:

Que los estudiantes identifiquen el escudo y sus partes por medio de la lámina.

ACTIVIDAD N° 5

ARMANDO UN ROMPECABEZAS



Objetivo.

Lograr que los estudiantes interactúen por medio de la manipulación de los recursos que permitan conocer el significado estructural del Escudo del Ecuador.

Materiales:

- ◆ Rompecabezas del escudo del Ecuador
- ◆ Belcro
- ◆ Fomix

Desarrollo:

- El docente pedirá a los estudiantes que reconozcan las partes del escudo
- Repartir las piezas que componen el escudo
- Se pedirá que se arme el rompecabezas
- Al localizar las piezas explicar que significa cada uno.



Evaluación:

Que los estudiantes reconozcan las partes del escudo ubicando las piezas del rompecabezas en su respectivo lugar.

ACTIVIDAD N° 6

CUENTO DE VALORES: LA RESPONSABILIDAD



Objetivo:

Que los estudiantes conozcan el valor de la responsabilidad

Materiales:

- Banner de colores

Desarrollo:

- ◆ El docente leerá con los estudiantes el cuento.
- ◆ Pedirá a los estudiantes que repitan con él a medida que lee el cuento.

 jugó todo el  hasta que empezó a llover y volvió a .

Allí no había nadie, tenía hambre y frío, así que se acercó al , tanto que se quemó los .

Cuando al fin  volvió, prometió hacerle unos nuevos si él iba al colegio, y le

compró un .

- ¡Prometo ser muy aplicado!

- dijo .



Evaluación:

La docente atenderá el diálogo de los estudiantes sobre lo que escucharon en el cuento.

ACTIVIDAD N° 7

CUENTO DE VALORES: LA VERDAD

PINOCHO

Objetivo:

Que los estudiantes aprendan el valor de la verdad.

Materiales:

- Banner de colores



Desarrollo:

- ◆ El docente leerá con los estudiantes el cuento.
- ◆ Pedirá a los estudiantes que repitan con él a medida que lee el cuento.



PINOCHO



En una vieja  , Geppetto, un  amable y simpático, terminaba un día

más de trabajo dando los últimos retoques de pintura a un  que había construido este día. Al mirarlo, pensó: ¡qué bonito me ha quedado! Y como



el  había sido hecho de madera de , Geppetto decidió

llamarlo Pinocho .

Aquella , Geppetto se fue a  deseando que



su  fuese un  de verdad. Siempre había deseado tener un hijo.

Y al encontrarse profundamente , llegó un  buena y viendo

a  tan bonito, quiso premiar al buen , dando, con su ,

vida al .



Al  siguiente, cuando se despertó, Geppetto no daba crédito a

sus   se movía, caminaba, se  y hablaba como

un niño de verdad, para alegría del viejo





Feliz y muy satisfecho, Geppeto mandó a  a la escuela. Quería que fuese un niño muy listo y que aprendiera muchas cosas. Le acompañó su amigo Pepito

 Grillo, el consejero que le había dado el  buena.

Pero, en el  del colegio,  se hizo amigo de  muy

malos, siguiendo sus travesuras, e ignorando los consejos de . En lugar de

ir a la escuela,  decidió seguir a sus nuevos , buscando aventuras no muy buenas.

Al ver esta situación, el  buena le puso un . Por no ir a la

escuela, le puso  de , y por portarse mal, cada vez que decía una mentira, se le crecía la nariz poniéndose colorada.



acabó reconociendo que no estaba siendo bueno, y arrepentido decidió buscar a Geppetto. Supo entonces que Geppetto, al salir en su busca por



el , había sido tragado por una enorme



, con la ayuda del



, se fue a la  para rescatar al

pobre . Cuando



estuvo frente a la







le pidió que

le devolviese a su papá, pero la  abrió muy grande su boca y se lo tragó también a él.

Dentro de la tripa de la ,  y  se reencontraron. Y

se pusieron a pensar cómo salir de allí. Y gracias a  encontraron una

salida. Hicieron una .

El  hizo estornudar a la enorme , y la  salió volando con sus tres tripulantes. Todos se encontraban salvados.



volvió a casa y al colegio, y a partir de ese día siempre se ha

comportado bien. Y en recompensa de su bondad el  buena lo convirtió

en un  de carne y hueso, y fueron muy felices por muchos y muchos años.



Evaluación:

La docente escuchara las opiniones de los estudiantes sobre el cuento y que aprendieron de él.

ACTIVIDAD N° 8

JUEGO SIMBOLICO: LA HONESTIDAD

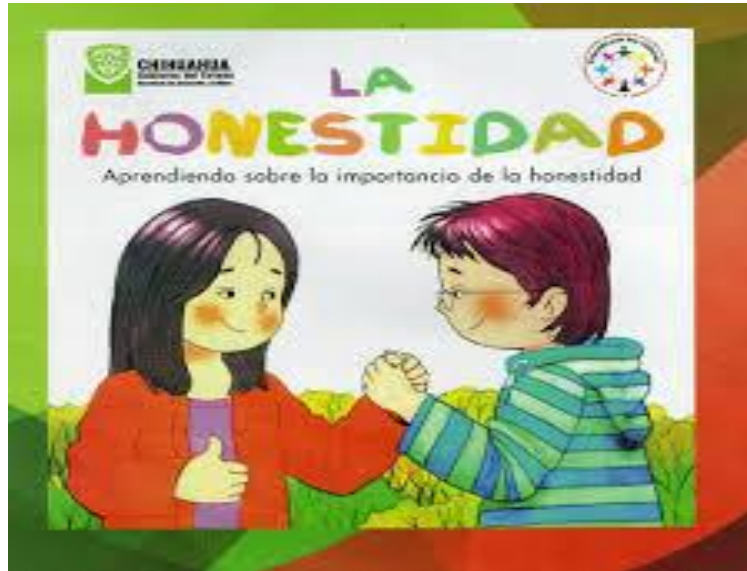

Objetivo:

Que los estudiantes practiquen el valor de la honestidad por medio del juego simbólico

Materiales:

- Pito (material reciclable)
- Esposas (material reciclable)
- Pistola (material reciclable)
- Láminas que representen la honestidad
- Vestimenta de servidor público (policía)

- Tolete (material reciclable)

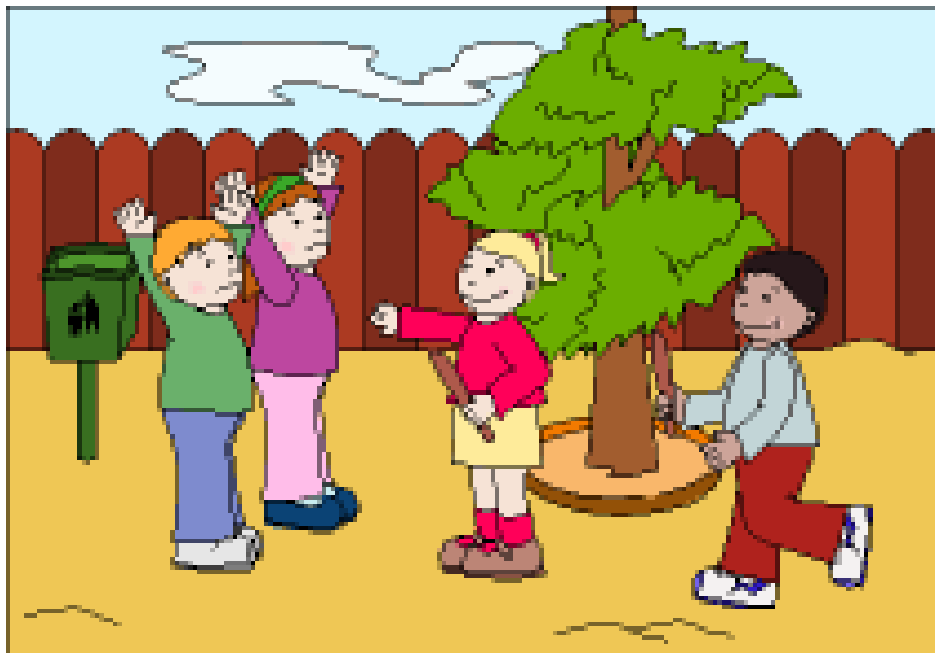

Desarrollo:

- La docente empezará hablando del valor de la honestidad utilizando las láminas.
- Luego la docente demostrará a través del juego simbolizando al policía.
- La docente invita a los estudiantes a participar del juego.

Evaluación:

La docente evaluará a los estudiantes mediante el dialogo sobre lo acontecido en el juego.

ACTIVIDAD N° 9

RONDA DEL VALOR: LA AMISTAD



Objetivos:

Que los estudiantes socialicen mediante una ronda para interiorizar el valor de la amistad.

Materiales:

- Cárter con imágenes de la amistad
- Canción
- Recurso humano

Desarrollo:

- ◆ La docente mostrará el cárter hablando sobre el valor de la amistad.
- ◆ La docente entonará la canción “ Yo quiero tener un millón de amigo”
- ◆ Luego la docente invitará a los estudiantes al patio para realizar la ronda.



AMISTAD

Un amigo es un **gran tesoro** que **cuidamos mucho** más que el **oro**, amistad.

si tienes un buen **amigo** todo es **mucho** más divertido, amistad.

amigas amigos somos un equipo que nadie podrá vencer//

si estas triste o feliz o preocupado, un **amigo** estará siempre a tu lado.

amigas amigos somos un equipo que nadie podrá vencer//

un **amigo** es como una planta que al regarla crece fuerte y alta, ya verás.

amigas amigos somos un equipo que nadie podrá vencer//

Evaluación:

La docente evaluará a los estudiantes por medio de la participación.

ACTIVIDAD N° 10

INTEGRACIÓN DEL VALOR: EL RESPETO



Objetivo:

Establecer el valor del respeto en los estudiantes participando de una integración familiar.

Materiales:

- Bus
- Recursos humanos
- Refrigerio

Desarrollo:

- ◆ La docente invitara a los estudiantes para ir de paseo dando las debidas indicaciones de cuidado.

- ◆ La docente pedirá a los padres de familia q acompañen en el viaje,
- ◆ La docente pedirá a los padres y niños q disfruten y pasen un momento agradable con el debido respeto.



Evaluación:

La docente evaluará a los estudiantes la aplicación del valor del respeto por medio de la observación.

CAPITULO V

MARCO ADMINISTRATIVO

5.1 RECURSOS:

RECURSOS	INSTITUCIONALES Escuela de Educación Básica N° 2 “Gral. César Rohón Sandoval.
	HUMANOS ✓ Directivos, Docentes, Estudiantes, Padres de familia, Director de tesis.
	MATERIALES Computadoras, impresora, resmas de hojas, tinta de impresora, esferográficos, fotografías, revistas, internet, cuestionarios.
	ECONÓMICOS \$ 892,43 – Aporte del investigador

FUENTE: Escuela de Educación Básica N° 2 “Gral. César Rohón Sandoval

ELABORADO POR: Katty Lorena Reyes Yagual

5.2 RECURSOS HUMANOS

N°	DENOMINACIÓN	TIEMPO
1	Tutor de tesis	6 Meses
1	Directivo	6 meses
-	Representantes legales	6 meses

FUENTE: Escuela de Educación Básica N° 2 “Gral. César Rohón Sandoval

ELABORADO POR: Katty Lorena Reyes Yagual

5.3 RECURSOS ECONÓMICOS

DETALLE	CANTIDAD		PRECIO	SUBTOTAL
Impresora	1	Unid.	\$ 65,00	\$ 65,00
Resmas	5	Unid.	\$ 4,50	\$ 22,50
Unidades de CD	5	Unid.	\$ 0,80	\$ 4,00
Cartuchos de Impresora	6	Cant.	\$ 25,00	\$ 150,00
Pen drive	2	8Gb	\$ 30,00	\$ 60,00
Internet	350	horas	\$ 1,00	\$ 350,00
Movilización	-	-	-	\$ 100,00
Empastado de Tesis	5	Unid.	\$ 20,00	\$ 100,00
Esferográficas	12	Unid.	\$ 0,30	\$ 3,60
Borradores	6	Unid.	\$ 0,20	\$ 1,20
Resaltadores	6	Unid.	\$ 0,50	\$ 3,00
Anillados	6	Unid.	\$ 2,00	\$ 12,00
Copias	1000	Unid.	\$ 0,05	\$ 50,00
Impresión de fotos	20	Unid.	\$ 1,00	\$ 20,00
Cartuchos de tintas	2	Unid.	\$ 25,00	\$ 50,00
SUBTOTAL				\$ 811,30
			Imprevistos 10%	81,13
TOTAL				\$ 892,43

FUENTE: Escuela de Educación Básica N° 2 “Gral. César Rohón Sandoval”
ELABORADO POR: Katty Lorena Reyes Yagual

5.4 MATERIALES DE REFERENCIA: Cronograma de actividades.

ACTIVIDADES	FEBRERO				MARZO				ABRIL				MAYO				JUNIO				JULIO				AGOSTO				SEPTIEMBRE				OCTUBRE				NOVIEMBRE				DICIEMBRE				ENERO				FEBRERO			
	1	2	3	4	1	2	3	4	1	2	3	4	1	2	3	4	1	2	3	4	1	2	3	4	1	2	3	4	1	2	3	4	1	2	3	4	1	2	3	4	1	2	3	4	1	2	3	4				
Presentación propuesta de titulación a Consejo Académico	x	x	x	x	x	x	x	x																																												
Tutorías									x	x			x	x	x		x	x	x	x	x	x	x	x	x	x	x	x	x	x	x	x	x	x	x	x	x	x	x	x	x	x	x	x								
Designación de tutor																																																				
Planteamiento del problema													x	x	x																																					
Investigación bibliográfica																																																				
Elaboración de marco teórico																																																				
Elaboración de marco metodológico															x																																					
Elaboración y aplicación de encuestas																							x																													
Tabulación de resultados de encuestas																									x	x																										
Elaboración de la propuesta																											x																									
Aplicación de propuesta																											x	x	x																							
Redacción del informe																																					X															
Entrega de la tesis a consejo académico																																									X	X										
Sustentación del trabajo de titulación.																																													x							

BIBLIOGRAFÍA

Lorite Mena, 2012 “La fundamentación filosófica de los valores morales y cívicos debe ser ética y política.

Benavides, Luis. (2009) Educación en valores-Educación en virtudes. Ponencia presentada en el Foro Internacional. Educación en valores.

Best (1982) quien es citado por Terricabras Joseph (2009)

Cajas (2010) pág. 97 “A considerar q la educación cívica es motivo de interés de los gobiernos.

Constitución de la República del Ecuador 2008.

Dante (2010). La educación moral y cívica es el fundamento primero de la formación q proporcionan los centros educativos..

Fabelo, 2009 Educar significa socializar es decir, transformar al educando en un ser social.

Gonzales D, 2009 Efectuó una valoración sobre el concepto de socialización que no debemos obviar.

González F, 1998 Considera que la formación en valores es uno de los procesos graduales.

Guevara, María Teresa y Dembo, Miriam, 2009 Aportes a la psicología del comportamiento infantil y educación pre-escolar; Universidad Central de Venezuela.

Latapi 2003 , pag.81 La educación cívica es entonces el desarrollo de la capacidad para enfrentar la vida

Ojalvo, 2009 La psicología de enfoque histórico cultural desarrollada por L S Vigostky.

Rodríguez Suarez, Ariana (2010), La formación de Valores Cívicos y Éticos en los estudiantes. Editorial Andina. Quito.

Rogers, C. y Freiberg, J. (2010). Libertad y creatividad en la educación. Barcelona: Ediciones Paidós Ibérica

Santana, Luis. (2010). Los valores y su significado. Ética y docencia. Venezuela.

BIBLIOTECA VIRTUAL DE LA UPSE

- World Trade Press (2010), Ecuador Soceity & Culture Complete Report: An All-Inclusive Profile Combining All of Our Society And Culture Reports. Reports. Retrieved. From <http://www.ebib.com>
- Crowder, Nicholas (2008). CultureShock! Ecuador. Retrieved from <http://www.ebib.com> BioOne Biblioteca virtual UPSE.

ANEXOS

FOTOGRAFÍAS



FOTO N° 1: Encuesta realizada a docentes de la institución



FOTO N° 2: Con el Director de la Institución Educativa



FOTO N° 3: Realizando actividades con los estudiantes

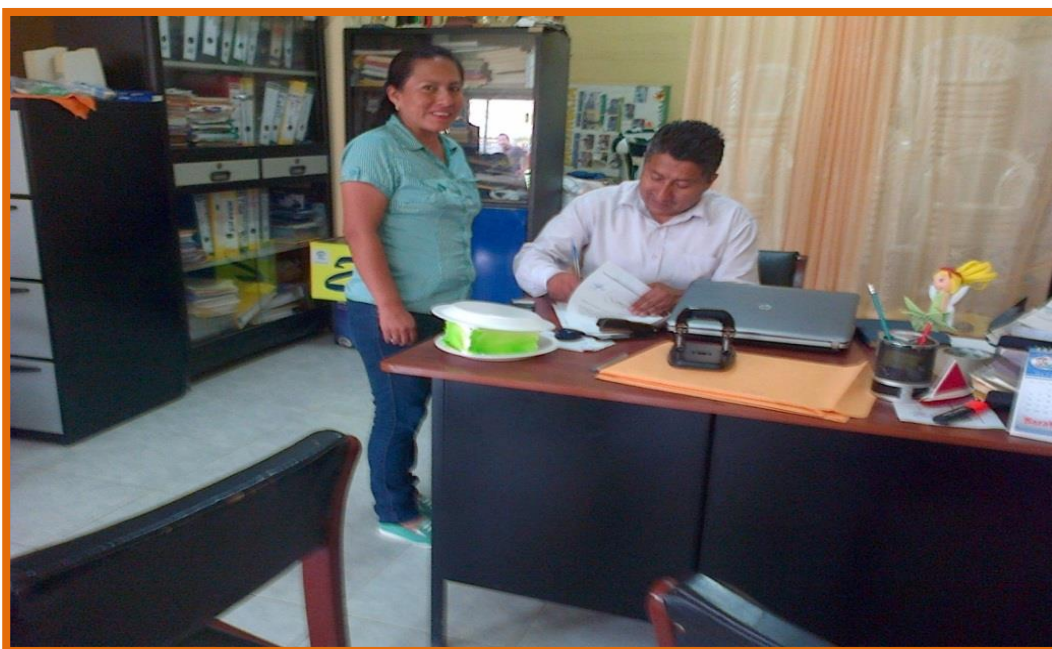

FOTO N° 4: Estudiantes aprendiendo las partes del Escudo del Ecuador



FOTO N° 5: Estudiantes armando rompecabezas del Escudo del Ecuador



FOTO N° 6: Estudiantes presentando el trabajo culminado



FOTO N° 7: Estudiante leyendo el cuento de la responsabilidad dentro del aula de clases a sus compañeros.



FOTO N° 8: Trabajando con los estudiantes referente a los símbolos patrios



FOTO N° 9: Los estudiantes practicando el valor de la honestidad mediante el juego simbólico.



FOTO N° 10: Realizando la ronda para el valor de la amistad.



**UNIVERSIDAD ESTATAL PENÍNSULA DE SANTA ELENA
FACULTAD DE CIENCIAS DE LA EDUCACIÓN E IDIOMAS
ESCUELA DE CIENCIAS DE LA EDUCACIÓN
CARRERA DE EDUCACIÓN PARVULARIA
MODALIDAD SEMIPRESENCIAL**

ENCUESTA PARA DOCENTES

TEMA

ENCUESTA: La Educación Cívica y la formación de valores de los estudiantes de nivel 1 de la Escuela de Educación básica N° 2 “Gral. César Rohón Sandoval”, parroquia Anconcito, cantón Salinas, provincia de Santa Elena, periodo lectivo 2014 – 2015.

OBJETIVO:

- Obtener información sobre la importancia de la Educación Cívica y la formación de valores en los estudiantes, mediante la aplicación de los instrumentos de la encuesta, con el fin de fomentar la práctica de principios en los educandos.

INSTRUCCIONES: Le solicito contestar con plena libertad y sinceridad a las siguientes preguntas, en forma anónima, se considera que su respuesta es muy valiosa en el desarrollo de la investigación que se está realizando acerca de la Educación Cívica y la formación de los valores.

CUESTIONARIO

1. ¿Tiene conocimiento sobre que son los valores cívicos dentro del contexto educativo?

Si
No

2. ¿Está usted de acuerdo en la importancia de la formación en valores en la educación primaria?

- Muy de acuerdo
- De acuerdo
- Indiferente
- En desacuerdo
- Muy en desacuerdo

3. ¿Considera necesario el fomento de los valores en su práctica docente cotidiana?

- Muy de acuerdo
- De acuerdo
- Indiferente
- En desacuerdo
- Muy en desacuerdo

4. ¿Está de acuerdo en que se debe dedicar un tiempo considerable en su labor para el fomento de la educación cívica?

- Muy de acuerdo
- De acuerdo
- Indiferente
- En desacuerdo
- Muy en desacuerdo

5. ¿Considera apropiado utilizar recursos didácticos que fomenten la formación de valores?

- Muy de acuerdo
- De acuerdo
- Indiferente
- En desacuerdo
- Muy en desacuerdo

6. ¿Cree usted que la educación cívica en cualquiera de sus representaciones forma parte del currículo o programa de estudio?

- Muy de acuerdo
- De acuerdo
- Indiferente
- En desacuerdo

Muy en desacuerdo

7. ¿Cree usted necesario el convertir la cívica en una clase más del pensum de estudio?

Muy de acuerdo
De acuerdo
Indiferente
En desacuerdo
Muy en desacuerdo

8. ¿Cree necesario el diseño y aplicación de un Manual cívico para formar los valores en los estudiantes?

Muy de acuerdo
De acuerdo
Indiferente
En desacuerdo
Muy en desacuerdo

Gracias....



**UNIVERSIDAD ESTATAL PENÍNSULA DE SANTA ELENA
FACULTAD DE CIENCIAS DE LA EDUCACIÓN E IDIOMAS
ESCUELA DE CIENCIAS DE LA EDUCACIÓN
CARRERA DE EDUCACIÓN PARVULARIA
MODALIDAD SEMIPRESENCIAL**

ENCUESTA PARA PADRES DE FAMILIA

TEMA

ENCUESTA: La Educación Cívica y la formación de valores de los estudiantes de nivel 1 de la Escuela de Educación básica N° 2 “Gral. César Rohón Sandoval”, parroquia Anconcito, cantón Salinas, provincia de Santa Elena, periodo lectivo 2014 – 2015.

OBJETIVO:

- Obtener información sobre la importancia de la Educación Cívica y la formación de valores en los estudiantes, mediante la aplicación de los instrumentos de la encuesta, con el fin de fomentar la práctica de principios en los educandos.

INSTRUCCIONES: Subraye la respuesta que considere correcta.

CUESTIONARIO:

1. ¿Está de acuerdo en que todos los representantes legales deberían conocer que son los valores cívicos?

Muy de acuerdo
De acuerdo
Indiferente
En desacuerdo

<input type="checkbox"/>
<input type="checkbox"/>
<input type="checkbox"/>
<input type="checkbox"/>

Muy en desacuerdo

2. ¿Cree usted que los valores cívicos influyen en el comportamiento de su hijo?

Muy de acuerdo
De acuerdo
Indiferente
En desacuerdo
Muy en desacuerdo

3. ¿Considera oportuno inculcar valores cívicos en el aula de clases?

Muy de acuerdo
De acuerdo
Indiferente
En desacuerdo
Muy en desacuerdo

4. ¿Está de acuerdo que los padres de familia utilicen recursos didácticos (libros, cuentos y otros) para el fomenten la formación de valores en su hijo?

Muy de acuerdo
De acuerdo
Indiferente
En desacuerdo
Muy en desacuerdo

5. ¿Considera apropiado que los docentes dedican el tiempo necesario para el fomento de valores cívicos en sus estudiantes?

Muy de acuerdo
De acuerdo
Indiferente
En desacuerdo
Muy en desacuerdo

6. ¿Cree necesario que los docentes deben tener conocimientos específicos para impartir Educación cívica y Valores?

Muy de acuerdo
De acuerdo
Indiferente
En desacuerdo

Muy en desacuerdo

7. ¿En su opinión, qué es necesario para mejorar la Educación cívica y valores en la formación de su hijo?

Capacitación adicional en conocimientos de Educación cívica y Valores	<input type="checkbox"/>
Más tiempo de instrucción destinado a la formación de ciudadanos y valores	<input type="checkbox"/>
Evaluaciones específicas de Educación cívica	<input type="checkbox"/>
Mejores materiales y texto de estudios	<input type="checkbox"/>
Otros	<input type="checkbox"/>

8. ¿Cree necesario el diseño y aplicación de un manual cívico para formar los valores en los estudiantes?

Muy de acuerdo	<input type="checkbox"/>
De acuerdo	<input type="checkbox"/>
Indiferente	<input type="checkbox"/>
En desacuerdo	<input type="checkbox"/>
Muy en desacuerdo	<input type="checkbox"/>

Gracias....



**UNIVERSIDAD ESTATAL PENÍNSULA DE SANTA ELENA
FACULTAD DE CIENCIAS DE LA EDUCACIÓN E IDIOMAS
ESCUELA DE CIENCIAS DE LA EDUCACIÓN
CARRERA DE EDUCACIÓN PARVULARIA
MODALIDAD SEMIPRESENCIAL**

TEMA

Ficha de observación de los estudiantes del nivel 1: La Educación Cívica y la formación de valores de los estudiantes de nivel 1 de la Escuela de Educación básica N° 2 “Gral. César Rohón Sandoval”, parroquia Anconcito, cantón Salinas, provincia de Santa Elena, periodo lectivo 2014 – 2015.

OBJETIVO:

- Obtener información sobre la importancia de la Educación Cívica y la formación de valores en los estudiantes, mediante la aplicación de los instrumentos de la encuesta, con el fin de fomentar la práctica de principios en los educandos.

FICHA DE OBSERVACIÓN A LOS ESTUDIANTES

COMPETENCIAS EN VALORES

Funcionamiento o cognitivo		DESCRIPTORES	TOTAL RESPUESTA	
			SI	NO
Anticipación.	A	El niño predice las posibles acciones, efecto y consecuencia de lo que se realiza los días lunes en la hora cívica.		
	B	El niño predice como se sentirán las personas frente a situaciones de la historia narradas en la hora cívica o de algún otro evento que se desarrolle en la escuela.		
	C	El niño considera las intenciones que motivaran a un personaje a emprender una serie de acciones promulgando valores.		
Elaboración del discurso en la expresión de las ideas sobre el texto	A	El niño usa su discurso para informar de forma condensada y abreviada sobre un aspecto muy puntual de La hora cívica.		
	B	El niño usa su discurso para dar cuenta de lo que pasó en la hora cívica ya en el aula de clases, retomando fragmentos de la información manifestada en este espacio.		
	C	El niño usa su discurso para explicar sus ideas proponiendo algunas razones en las que ellas se apoyan. Para hacerlo retoma lo que sabe por su experiencia y situaciones particulares de la historia.		
Explore las primeras ideas sobre cívica, valores y respeto de reglas en el contexto social	A	El niño describe una o varias líneas sobre hechos, situaciones o casos narrados en algún evento suscitado en la escuela o algún otro lugar.		
	B	El niño transmite sus ideas, pensamientos sobre hechos históricos, que combina de diferentes maneras en torno a la vida real.		
	C	El niño expresa una o más ideas que las combinan y se agrupan sin tener un significado convencional o real de lo expresado.		
	D	El niño quiere expresar sus ideas sobre: el Himno Nacional, el Escudo y/o la Bandera, de manera convencional, aunque omite o agrega letras en algunas palabras.		

ELABORADO POR: Katy Lorena Reyes Yagual



FACULTAD CIENCIAS DE LA EDUCACIÓN E IDIOMAS

Memorando n°: UPSE-FCEI-2014-158-M

La Libertad, abril 2 de 2014

PARA: EG. REYES YAGUAL KATY LORENA
EGRESADA DE LA CARRERA DE EDUCACIÓN PARVULARIA

Asunto: Asignación de Tutor

En cumplimiento al Art. 19 del Reglamento de Trabajo de Titulación y analizado el informe presentado por la Comisión, el Consejo Académico RCA-007-2014 en sesión ordinaria del 11 de marzo del año en curso, **RESUELVE** designar como **TUTORA** del tema **LA EDUCACIÓN CÍVICA Y LA FORMACIÓN DE VALORES DE LOS ESTUDIANTES DE NIVEL 1 DE LA ESCUELA DE EDUCACIÓN BÁSICA N° 2 GRAL. CESAR ROHÓN SANDOVAL, PARROQUIA ANCONCITO, CANTÓN SALINAS, PROVINCIA DE SANTA ELENA, PERIODO LECTIVO 2014-2015**, a la **MSC. MÓNICA TOMALÁ CHAVARRÍA**.

Atentamente,

Dra. Nelly Pachiana Rodríguez

DECANA

Adjunto: 1 anillado

NPR/lq



INFORME DE SISTEMA ANTIPLAGIO (URKUND)

30 de octubre del 2014

Doctora
Nelly Panchana Rodríguez
DECANA DE LA FACULTAD DE CIENCIAS DE LA EDUCACIÓN E IDIOMAS DE LA UNIVERSIDAD
ESTATAL PENINSULA DE SANTA ELENA
La Libertad

Estimada Decana:

Como Tutora de la egresada KATY LORENA REYES YAGUAL, con su Tesis "LA EDUCACIÓN CÍVICA Y LA FORMACIÓN DE VALORES DE LOS ESTUDIANTES DE NIVEL 1 DE LA ESCUELA DE EDUCACIÓN BÁSICA N° 2 "GRAL. CÉSAR ROHÓN SANDOVAL, PARROQUIA ANCONCITO, CANTÓN SALINAS, PROVINCIA DE SANTA ELENA, PERIODO LECTIVO 2014 - 2015", informo de los resultados obtenidos del programa anti plagio URKUND:

FECHA	ARCHIVO	RESULTADOS
27/10/2014	TESIS KATTY LORENA.Docx (D11963362)	7% aproximado en 27 páginas

SUBMITTED BY	RECEIVER	OBSERVACIONES
mdtomala@upse.edu.ec	Mdtomala.upse@analysis.urkund.com	Se enviaron los resultados de plagio (Urkund) a la egresada, cuyo porcentaje le permite continuar con el proceso.

De acuerdo al Sistema del URKUND la egresada KATY LORENA REYES YAGUAL, de la Carrera de Educación Parvularia, Facultad de Ciencias de la Educación e Idiomas de la Universidad Estatal Península de Santa Elena, previo a la obtención del título de Licenciada en Educación Parvularia; y luego de haber cumplido los requisitos exigidos de valoración según el Art, Valoración del porcentaje de simulación o plagio, el presente proyecto se encuentra con el porcentaje del 7%, de la valorización permitida en el rango de 1% a 10% donde no se considera plagio.

En vista de estos resultados y en calidad de TUTORA de la Egresada, mencionada anteriormente, procedo a emitir el INFORME respectivo para fines de calificación

Atentamente,

Licenciada Mónica Tomalá Chavarría
DOCENTE TUTORA

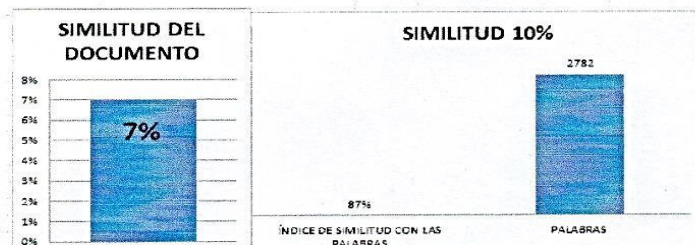

CERTIFICACIÓN DEL GRAMATÓLOGO

Arturo Efraín Rodríguez Tigreiro Lic. En Ciencias de la Educación, Especialización Literatura y Castellano con registro del SENESCYT N°.1006-08-839732 por medio del presente tengo el bien **CERTIFICAR:** Que he revisado la redacción, estilo y ortografía del Trabajo de Titulación elaborado por la egresada Katy Lorena Reyes Yagual con C.I. 0918331620, previo a la obtención del título de Licenciada en Educación Parvularia.

TEMA: “LA EDUCACIÓN CÍVICA Y LA FORMACIÓN DE VALORES DE LOS ESTUDIANTES DE NIVEL 1 DE LA ESCUELA DE EDUCACIÓN BÁSICA N° 2 “GRAL. CESAR ROHÓN SANDOVAL”, PARROQUIA ANCONCITO, CANTÓN SALINAS, PROVINCIA DE SANTA ELENA, PERIODO LECTIVO 2014 – 2015”

Trabajo de investigación que ha sido escrito de acuerdo a las normas ortográficas y de sintaxis vigentes.

FIRMA Y NOMBRE

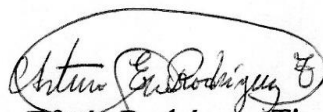

Arturo Efraín Rodríguez Tigreiro

C.I. N° 0912536612

NÚMERO DE REGISTRO: 1006-08-839732



UNIVERSIDAD ESTATAL PENÍNSULA DE SANTA ELENA
Creación: Ley No. 110 R.O. No.366 (Suplemento) 1998-07-22
FACULTAD DE CIENCIAS DE LA EDUCACIÓN E IDIOMAS
ESCUELA DE CIENCIAS DE LA EDUCACIÓN

CARRERA DE EDUCACIÓN PARVULARIA
UPSE - MATRIZ

OFICIO No. UPSE-CEP-2014-212-OF

La Libertad, Octubre 17 de 2014

Profesor
Walter Conforme Rodríguez, **Director**
Escuela "General César Rohon Sandoval"
Anconcito.-

De mi consideración:

Mediante conversación realizada con la Señorita **REYES YAGUAL KATY LORENA**, egresada de la Carrera de Educación Parvularia, modalidad semipresencial, quien expresa que realizará el proyecto de Tesis en el Unidad Educativa que usted dignamente dirige, por lo expuesto solicito muy comedidamente, brindar las facilidades para que el egresado pueda obtener información necesaria de la Institución y culminar con éxito su proyecto.

Esperando que mi petición sea aceptada favorablemente, me despido de usted muy agradecida.

Atentamente,

Ed. Párv. Ana María Uribe Veintimilla
DIRECTORA DE CARRERA



Walter Conforme Rodríguez
DIRECTOR

Copia: Archivo



**ESCUELA DE EDUCACIÓN BÁSICA
"GENERAL CÉSAR ROHON SANDOVAL"**
ANCONCITO- SALINAS- SANTA ELENA



OFFICIO 083

Sra. Katy Lorena Reyes Yagual
Egresada de la Carrera Educación Parvularia
Ciudad.

De mis consideraciones:

Yo, Lcdo. Walter Oswaldo Conforme Rodríguez, director de la Escuela de Educación Básica Gral. César Rohon Sandoval ubicada en la Parroquia Anconcito, del Cantón Salinas tengo el honor de aceptar vuestra petición a fin de que pueda realizar el trabajo investigativo: "LA EDUCACIÓN CIVICA Y LA FORMACIÓN DE VALORES DE LOS ESTUDIANTES DEL NIVEL 1 DE LA ESCUELA DE EDUCACIÓN BÁSICA GRAL CÉSAR ROHON SANDOVAL, PARROQUIA ANCONCITO, CANTÓN SALINAS PROVINCIA DE SANTA ELENA, PERIODO LECTIVO 2014-2015, el mismo que ayudará al fortalecimiento del proceso educativo en nuestra institución educativa.

Muy agradecido con la Universidad Estatal Península de Santa Elena por tomar en cuenta a las Instituciones de carácter privado, pues estas investigaciones se realizan en base a la realidad educativa.

Desde ya auguramos éxitos, y reiteramos que las puertas de la institución siempre estarán abiertas para la realización de esta investigación y de esta manera pueda alcanzar sus metas y objetivos.

Sin otro particular me despido de usted.

Atentamente.

Lcdo. Walter Conforme Rodríguez
DIRECTOR

